

EKS-L ✖

電動缸
無馬達規格

滑塊型（高作業頻率、高剛性機型）



CONTENTS

產品介紹	卷首
產品體系表	458
● 規格、型號標示、外形尺寸圖	
· EKS-04L ✖	462
· EKS-05L ✖	470
· EKS-06L ✖	478
· EKS-08L ✖	486
· EKS-10L ✖	494
● 機種選定	502
● 技術資料	504
⚠ 使用注意事項	686
機種選定確認表	708

EBS

EBR

ETS

ETSMulti Axis

ECS

ETV

ECV

EKS

EBS



EBR

ETS

ECS

使用
注意事項

產品體系表

類型	型號	適用馬達容量 (W)	本體寬度 (mm)	螺桿導程 (mm)	最大可搬運重量(kg)※1			
					←水平→	壁掛	垂直	
滑塊型		EKS-04L※-10	50 100	43	10	19	10.5	8.5
		EKS-04L※-16				16	14	8
		EKS-05L※-10	100	53	10	26	19	12.5
		EKS-05L※-20				20	7.5	7.5
		EKS-06L※-20	200	64	20	42	20	12
		EKS-06L※-30				30	20.5	18
		EKS-08L※-20	400	84	20	83.5	45	23.5
		EKS-08L※-40				40	19	19
		EKS-10L※-25	750	104	25	118.5	76	33.5
		EKS-10L※-50				50	40	40

適用於伺服馬達

適用於步進馬達

使用
注意事項

	行程 (mm) 和最高速度 (mm/s) ※2																	揭載 頁面		
	100 mm	200	300	400	500	600	700	800	900	1000	1100	1200	1300	1400	1500	1600	1700			
	500 mm/s					440	340	260	210	※3 🕒4.3秒									462	
	800					710	540	420	340	🕒2.66秒										462
	500					390	310	250		🕒3.61秒										470
	1000					780	620	500		🕒1.83秒										470
	1000					980	770	630	520	430	370	320							🕒4.08秒	478
	1500					1480	1160	940	780	650	550	480							🕒2.73秒	478
	1000					980	800	670	560	480	420	360	320						🕒4.7秒	486
	2000					1970	1610	1340	1130	970	840	730	650						🕒2.34秒	486
	1250									1050	890	760	660	580	510				🕒2.97秒	494
	2500									2110	1790	1530	1330	1160	1030				🕒1.51秒	494

※1 最大可搬運重量是指加減速度0.5G、馬達直型安裝時的數值。詳情請參考各機種的規格，以及第510到511頁的各加減速度下可搬運重量。
 ※2 最高速度是指由顧客安裝的馬達，可輸出3000rpm旋轉速度時的情形。
 最高速度會依行程而受到限制。請勿以超過限制的速度移動。
 ※3 🕒代表定位時間。此為水平設置時，以最高速度、最高加減速度進行最長行程動作之狀況。
 並非最大可搬運時的數值，請特別注意。

EBS
EBR
ETS
ETSMultiAxis
ECS
ETV
ECV
EKS
EBS
EBR
ETS
ECS

適用於伺服馬達
適用於步進馬達
使用
注意事項

型號構成

型號標示方法

EKS - 04 L E - 10 0300 N NN - M 1 N C B

A B C D E F G H I J K

A 主體尺寸

04	本體寬度43mm
05	本體寬度53mm
06	本體寬度64mm
08	本體寬度84mm
10	本體寬度104mm

B 馬達

L 無

C 馬達安裝方向

E	直型安裝
R	右折安裝
D	下折安裝
L	左折安裝

D 螺桿導程

10	10mm
16	16mm
20	20mm
25	25mm
30	30mm
40	40mm
50	50mm

E 行程

0100	100mm
?	(間距100mm)
1500	1500mm

F 煞車

N 無

G 安裝馬達規格

M	請在右側頁面的一覽表中確認
Y	
P	

H 馬達尺寸

H	50W
1	100W
2	200W
4	400W
8	750W

I 馬達軸固定方法 ※1※2※3

N	直型安裝時
D	螺絲鎖附固定
K	鍵槽固定
M	摩擦壓環固定

K 極限感測器

N	無
B	有

J 原點感測器

N	無
C	有

※1 如果採用全主體尺寸直型安裝，請選擇「直型安裝時」。

※2 只有在採用EBS-04、05、06折返安裝時，請選擇「螺絲鎖附固定」或「鍵槽固定」。

※3 只有在採用EBS-06、08、10折返安裝時，請選擇「摩擦壓環固定」。

型號標示範例

EKS-04LE-100300NNN-M1NCB

主體尺寸	: 04系列
馬達	: 無
馬達安裝方向	: 直型安裝
螺桿導程	: 10mm
行程	: 300mm
安裝馬達規格	: M (請參考右側頁面的表格。)
馬達尺寸	: 100W
馬達軸固定方法	: 直型安裝時
原點感測器	: 有
極限感測器	: 有

※ 本產品僅提供電動缸(以及馬達安裝零件)，並未附馬達。
顧客請自行準備、安裝、調整馬達及驅動器。

建議安裝伺服馬達一覽表

記號	製造商	系列	50W (EKS-04系列)	100W (EKS-04/05系列)
M	三菱電機株式會社	MELSERVO J4	HG-KR053	HG-KR13
		MELSERVO J5	HG-KT053W	HK-KT13W
M	台達電子工業股份有限公司	ECMA-C	ECMA-C1040F	ECMA-C10401
M	山洋株式會社	SANMOTION R ※1	R2□A04005	R2□A04010
Y	株式會社安川電機	Σ-V	SGMJV-A5	SGMJV-01
		Σ-7	SGM7J-A5	SGM7J-01
Y	株式會社KEYENCE	SV	SV-□005	SV-□010
		SV2	SV2-□005	SV2-□010
P	Panasonic株式會社	MINAS A5	MSMD5A	MSMD01
		MINAS A6	MSMF5A	MSMF01
M	歐姆龍株式會社	G5	R88M-K0503	R88M-K10030
		1S	—	R88M-1M10030
M	富士電機株式會社	ALPHA7 GYS	GYS500D7-□B2□	GYS101D7-□B2□
		ALPHA7 GYB	—	—
M	發那科株式會社	βis series	βis0.2/5000	βis0.3/5000
P	Bosch Rexroth AG	MSM	MSM019A	MSM019B
M	Rockwell Automation, Inc.	TLP	TLP-A046-005-DKA□2	TLP-A046-010-DKA□2
M	SIEMENS AG	1FK2 ※2	1FK2102-0AG0	1FK2102-1AG0

記號	製造商	系列	200W (EKS-06系列)	400W (EKS-08系列)	750W (EKS-10系列)
M	三菱電機株式會社	MELSERVO J4	HG-KR23	HG-KR43	HG-KR73
		MELSERVO J5	HK-KT23W	HK-KT43W	HK-KT7M3W
M	台達電子工業股份有限公司	ECMA-C	ECMA-C10602	ECMA-C10604	ECMA-C10807
M	山洋株式會社	SANMOTION R	R2□A06020	R2□A06040	—
Y	株式會社安川電機	Σ-V	SGMJV-02	SGMJV-04	SGMJV-08
		Σ-7	SGM7J-02	SGM7J-04	SGM7J-08
Y	株式會社KEYENCE	SV	SV-□020	SV-□040	SV-□075
		SV2	SV2-□020	SV2-□040	SV2-□075
P	Panasonic株式會社	MINAS A5	MSMD02	MSMD04	MSMD08
		MINAS A6	MSMF02	MSMF04	MSMF08
P	歐姆龍株式會社	G5	R88M-K20030	R88M-K40030	R88M-K75030
		1S	R88M-1M20030	R88M-1M40030	R88M-1M75030
M	富士電機株式會社	ALPHA7 GYS	GYS201D7-□B2□	GYS401D7-□B2□	GYS751D7-□B2□
		ALPHA7 GYB	GYB201D7-□B2□	GYB401D7-□B2□	GYB751D7-□B2□
P	Bosch Rexroth AG	MSM	MSM031B	MSM031C	MSM041B
M	Rockwell Automation, Inc.	TLP	TLP-A070-020-DKA□2	TLP-A070-040-DKA□2	TLP-A090-075-DKA□2
M	SIEMENS AG	1FK2 ※2	1FK2203-2AG0	1FK2203-4AG0	1FK2204-5AK0

※ 有關上述機種以外的馬達，以及其他馬達製造商產品的安裝，請洽詢本公司。

※ 在垂直使用等使用煞車的狀況下，請洽詢本公司。

※1 不支援折返安裝的馬達安裝方向（R:右 D:下 L:左）。

※2 伺服馬達為出口貿易管理法令附表第1之第7項（8）的管制對象貨品，且規格亦屬於管制對象。（2021年1月時資訊）

EBS

EBR

ETS

ETSMulti Axis

ECS

ETV

ECV

EKS

EBS

EBR

ETS

ECS

使用
注意事項



電動缸（無馬達規格）滑塊型

EKS-04LE

馬達直型安裝型

● 伺服馬達尺寸：50W、100W

型號標示方法

EKS - 04 L E - 10 0300 N NN - M 1 N C B

A 主體尺寸

04 本體寬度43mm

B 馬達

L 無

C 馬達安裝方向

E 直型安裝

D 螺桿導程

10 10mm

16 16mm

E 行程 ※1

0100 100mm
? (間距100mm)
0900 900mm

F 煞車

N 無

G 安裝馬達規格

M 請由右表中選出
Y 安裝馬達規格。
P

H 馬達尺寸

H 50W

1 100W

I 馬達軸固定方法

N 直型安裝時

J 原點感測器 ※2

N 無

C 有

K 極限感測器 ※2

N 無

B 有

製造商	50W	100W
三菱電機株式會社	M	M
台達電子工業股份有限公司	M	M
山洋電氣株式會社	M	M
株式會社安川電機	Y	Y
株式會社KEYENCE	Y	Y
Panasonic株式會社	P	P
歐姆龍株式會社	M	M
富士電機株式會社	M	M
發那科株式會社	M	M
Bosch Rexroth AG	P	P
Rockwell Automation, Inc.	M	M
SIEMENS AG	M	M

※ 關於馬達型號，請參考第461頁。

※1 如需行程間距增減50mm的產品，請洽詢本公司。

※2 原點感測器和極限感測器為一組。其中之一為「無」時，另一個也請選擇「無」。

規格

適用馬達尺寸	50W/100W 伺服馬達	
驅動方式	滾珠螺桿 φ10	
行程	100~900	
螺桿導程	mm	10 16
最大可搬運重量 kg ※1※2	水平	19 14
	壁掛	10.5 8
	垂直	8.5 7
最高速度	mm/s	500 800
額定推力 ※2	N	179 112
重複精度	mm	±0.01
無效空轉	mm	0.1以下
靜態容許負載	N	2140
靜態容許力矩	N·m	MP: 103 MY: 103 MR: 58
使用環境溫度、濕度	0~40°C (避免結凍) 20~80%RH (避免結露)	
保存環境溫度、濕度	0~40°C (避免結凍) 20~80%RH (避免結露)	
環境	避免腐蝕性氣體、爆炸性氣體或粉塵	

※1 最大可搬運重量是指加減速度0.5G時的數值。

有關詳細資訊，請參考第510頁。

※2 額定推力和最大可搬運重量，是假定安裝的馬達可以輸出額定扭力時的參考值。

力矩方向

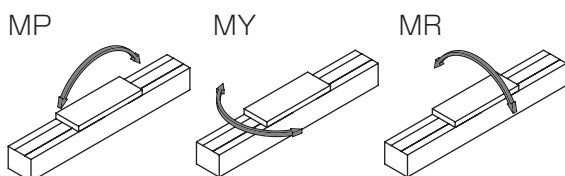

行程和最高速度

螺桿導程	行程	(mm/s)				
		100~500	600	700	800	900
10		500	440	340	260	210
16		800	710	540	420	340

※ 最高速度是指由顧客安裝的馬達可輸出3000rpm旋轉速度時的情形。最高速度會依行程而受到限制。請勿以超過限制的速度移動。

容許負載力臂長度

※ 詳細資訊請參考第504頁。

外形尺寸圖 馬達直型安裝

● EKS-04LE

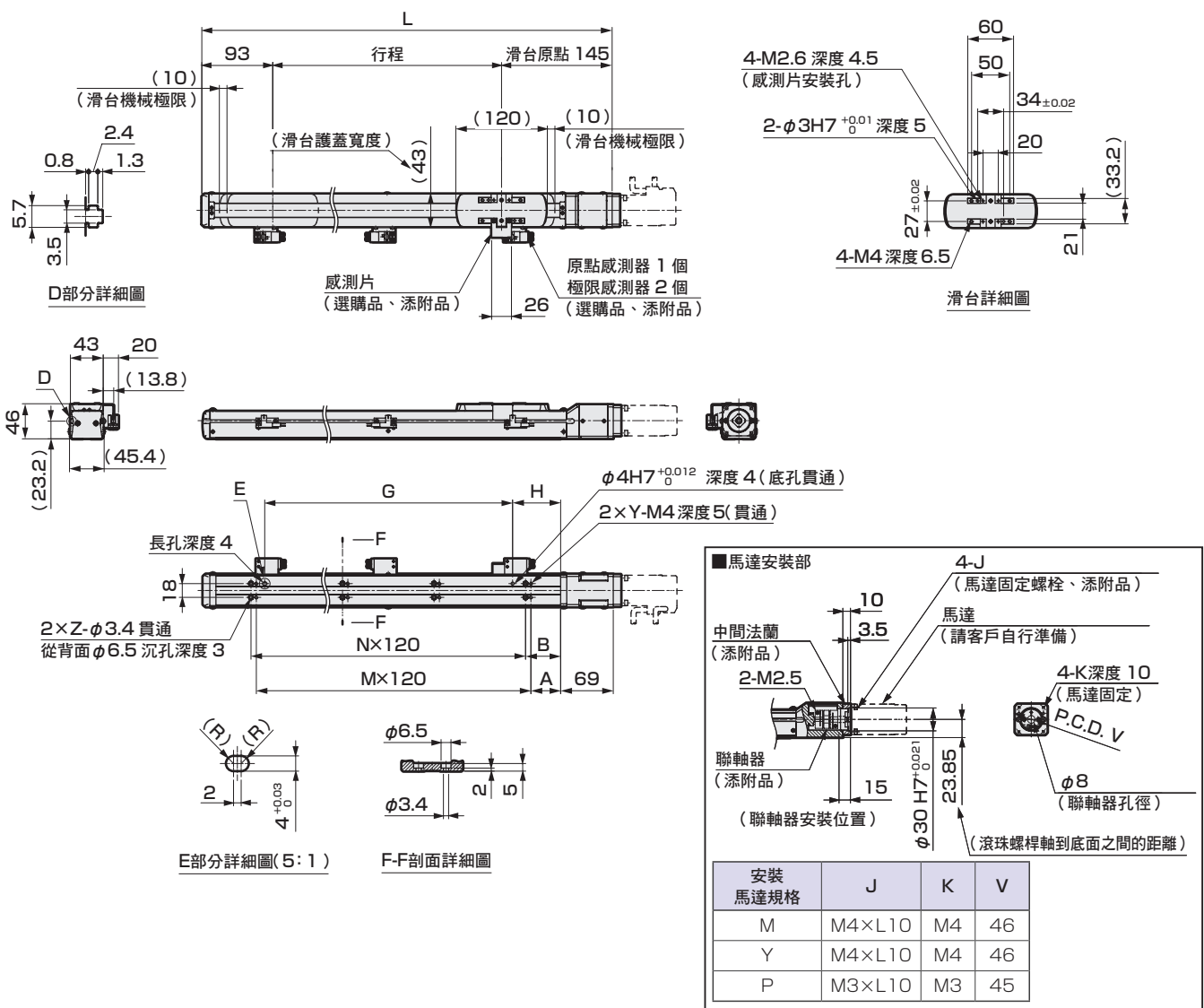

行程記號	0100	0200	0300	0400	0500	0600	0700	0800	0900
行程 (mm)	100	200	300	400	500	600	700	800	900
L	338	438	538	638	738	838	938	1038	1138
A	59	42	39	89	79	69	59	42	39
B	66	56	46	96	86	76	66	56	46
G	125	225	325	425	525	625	725	825	925
H	48	63	63	48	63	63	48	63	63
M	1	2	3	3	4	5	6	7	8
N	1	2	3	3	4	5	6	7	8
Y	2	3	4	4	5	6	7	8	9
Z	2	3	4	4	5	6	7	8	9
重量 (kg)	1.7	2.1	2.5	2.9	3.2	3.6	4	4.4	4.7

添附品一覽

【馬達安裝用零件】

安裝馬達規格	聯軸器	中間法蘭固定螺栓	馬達安裝用螺栓	
			尺寸	數量
M	添附出貨	添附出貨	M4	4
Y			M4	4
P			M3	4

【原點感測器、極限感測器】

製造商	型式	添附數量
歐姆龍	EE-SX674	3

※ 關於感測器的規格，請參考第512頁。



電動缸（無馬達規格）滑塊型

EKS-04L ※

馬達折返安裝型

● 伺服馬達尺寸：50W、100W

型號標示方法

EKS - 04 L R - 10 0300 N NN - M 1 D C B

A 主體尺寸
04 本體寬度43mm

B 馬達
L 無

C 馬達安裝方向
R 右折安裝
D 下折安裝
L 左折安裝

D 螺桿導程
10 10mm
16 16mm

E 行程
0100 100mm
2 (間距100mm)
0900 900mm

F 煞車
N 無

G 安裝馬達規格
M 請由右表中選出
Y 安裝馬達規格。
P

H 馬達尺寸
H 50W
I 100W

I 馬達軸固定方法
D 螺絲鎖附固定
K 鍵槽固定

J 原點感測器 ※2
N 無
C 有

K 極限感測器 ※2
N 無
B 有

製造商	50W	100W
三菱電機株式會社	M	M
台達電子工業股份有限公司	M	M
山洋電氣株式會社	M	M
株式會社安川電機	Y	Y
株式會社KEYENCE	Y	Y
Panasonic株式會社	P	P
歐姆龍株式會社	M	M
富士電機株式會社	M	M
發那科株式會社	M	M
Bosch Rexroth AG	P	P
Rockwell Automation, Inc.	M	M
SIEMENS AG	M	M

※ 關於馬達型號，請參考第461頁。

※1 如需行程間距增減50mm的產品，請洽詢本公司。

※2 原點感測器和極限感測器為一組。其中之一為「無」時，另一個也請選擇「無」。

規格

適用馬達尺寸	50W/100W 伺服馬達	
驅動方式	滾珠螺桿 φ10	
行程	100~900	
螺桿導程	10	16
最大可搬運重量 kg ※1※2	水平	19
	壁掛	14
最大可搬運重量 kg ※1※2	垂直	10.5
	壁掛	8
最高速度	500	800
額定推力 ※2	179	112
重複精度	±0.01	
無效空轉	0.1以下	
靜態容許負載	2140	
靜態容許力矩	MP: 103 MY: 103 MR: 58	
使用環境溫度、濕度	0~40°C (避免結凍) 20~80%RH (避免結露)	
保存環境溫度、濕度	0~40°C (避免結凍) 20~80%RH (避免結露)	
環境	避免腐蝕性氣體、爆炸性氣體或粉塵	

※1 最大可搬運重量是指加減速度0.5G時的數值。

有關詳細資訊，請參考第510頁。

※2 額定推力和最大可搬運重量，是假定安裝的馬達可以輸出額定扭力時的參考值。

行程和最高速度

		(mm/s)				
螺桿導程	行程	100~500	600	700	800	900
	10		500	440	340	260
16		800	710	540	420	340

※ 最高速度是指由顧客安裝的馬達可輸出3000rpm旋轉速度時的情形。最高速度會依行程而受到限制。請勿以超過限制的速度移動。

容許負載力臂長度

※ 詳細資訊請參考第504頁。

力矩方向

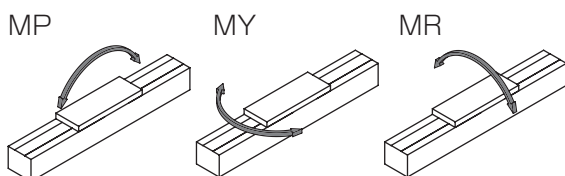

外形尺寸圖 馬達右折安裝

● EKS-04LR

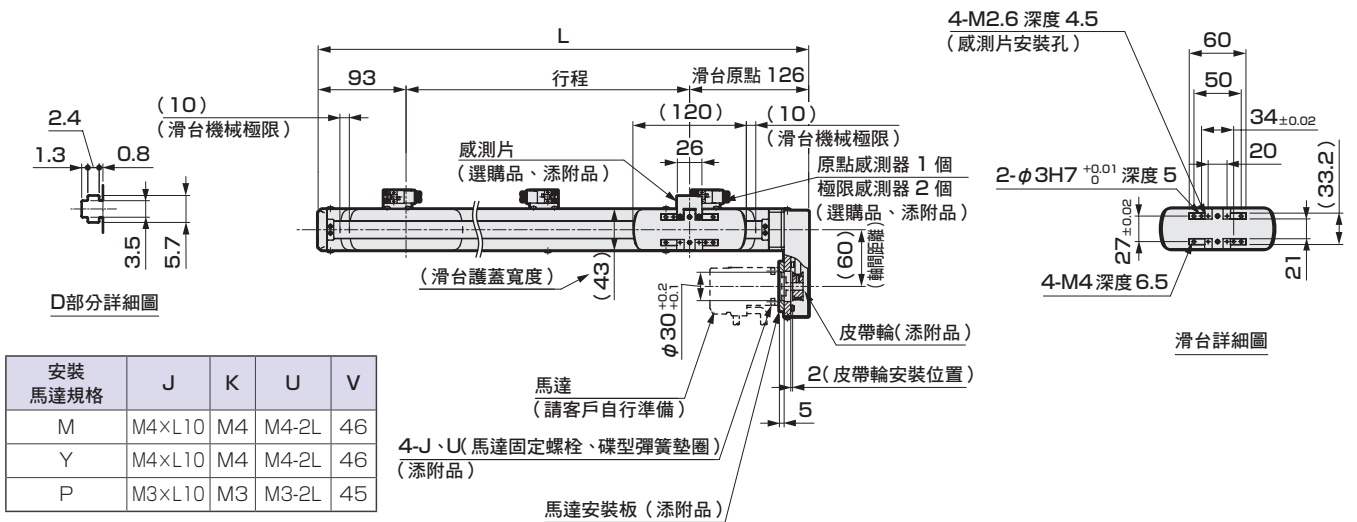

安裝馬達規格	J	K	U	V
M	M4×L10	M4	M4-2L	46
Y	M4×L10	M4	M4-2L	46
P	M3×L10	M3	M3-2L	45

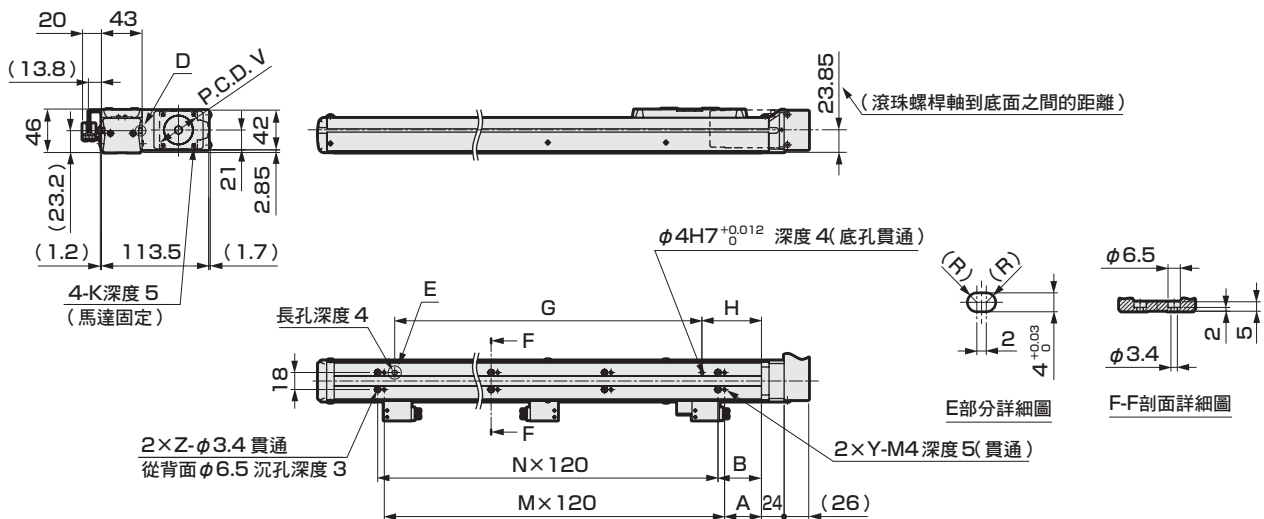

行程記號	0100	0200	0300	0400	0500	0600	0700	0800	0900
行程 (mm)	100	200	300	400	500	600	700	800	900
L	319	419	519	619	719	819	919	1019	1119
A	59	42	39	89	79	69	59	42	39
B	66	56	46	96	86	76	66	56	46
G	125	225	325	425	525	625	725	825	925
H	48	63	63	48	63	63	48	63	63
M	1	2	3	3	4	5	6	7	8
N	1	2	3	3	4	5	6	7	8
Y	2	3	4	4	5	6	7	8	9
Z	2	3	4	4	5	6	7	8	9
重量 (kg)	1.9	2.3	2.7	3	3.4	3.8	4.2	4.5	4.9

添附品一覽

【馬達安裝用零件】

安裝馬達規格	皮帶輪	馬達安裝板固定螺柱	馬達安裝用螺柱	
			尺寸	數量
M	添附出貨	添附出貨	M4	4
Y			M4	4
P			M3	4

【原點感測器、極限感測器】

製造商	型式	添附數量
歐姆龍	EE-SX674	3

※ 關於感測器的規格，請參考第512頁。

EBS
EBR
ETS
ETSMultiAxis
ECS

適用於何服馬達
ETV
ECV

EKS

EBS

適用於步進馬達
EBR
ETS

ECS

使用
注意事項

EKS-04L

外形尺寸圖 馬達下折安裝

● EKS-04LD

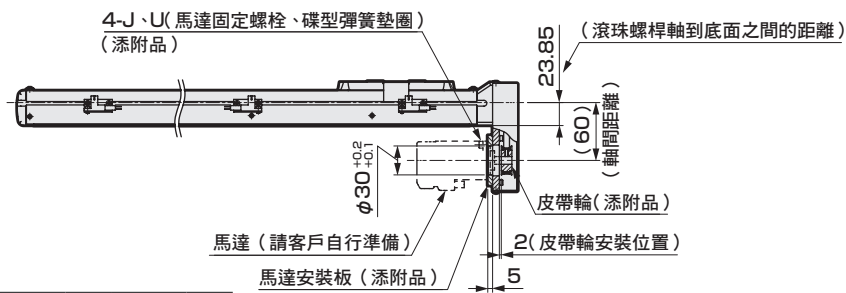
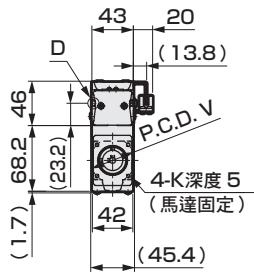
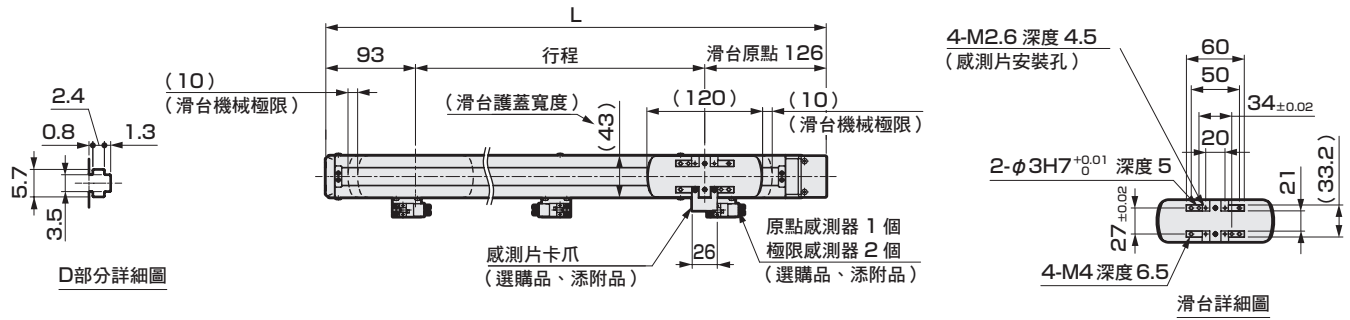

安裝馬達規格	J	K	U	V
M	M4×L10	M4	M4-2L	46
Y	M4×L10	M4	M4-2L	46
P	M3×L10	M3	M3-2L	45

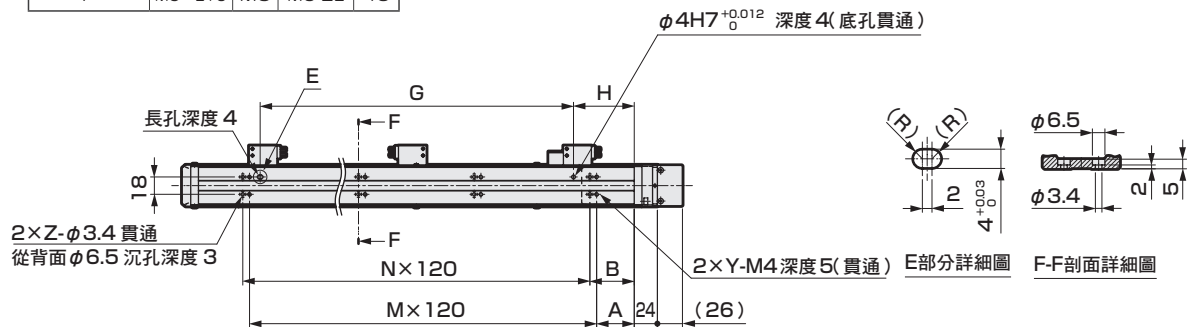

行程記號	0100	0200	0300	0400	0500	0600	0700	0800	0900
行程 (mm)	100	200	300	400	500	600	700	800	900
L	319	419	519	619	719	819	919	1019	1119
A	59	42	39	89	79	69	59	42	39
B	66	56	46	96	86	76	66	56	46
G	125	225	325	425	525	625	725	825	925
H	48	63	63	48	63	63	48	63	63
M	1	2	3	3	4	5	6	7	8
N	1	2	3	3	4	5	6	7	8
Y	2	3	4	4	5	6	7	8	9
Z	2	3	4	4	5	6	7	8	9
重量 (kg)	1.9	2.3	2.7	3	3.4	3.8	4.2	4.5	4.9

添附品一覽

【馬達安裝用零件】

安裝馬達規格	皮帶輪	馬達安裝板固定螺栓	馬達安裝用螺栓	
			尺寸	數量
M	添附出貨	添附出貨	M4	4
Y			M4	4
P			M3	4

【原點感測器、極限感測器】

製造商	型式	添附數量
歐姆龍	EE-SX674	3

※ 關於感測器的規格，請參考第512頁。

適用於同服馬達

適用於步進馬達

使用注意事項

外形尺寸圖 馬達左折安裝

● EKS-04LL

安裝馬達規格	J	K	U	V
M	M4×L10	M4	M4-2L	46
Y	M4×L10	M4	M4-2L	46
P	M3×L10	M3	M3-2L	45

4-J、U(馬達固定螺栓、碟型彈簧墊圈) 馬達安裝板(添附品)
(添附品)

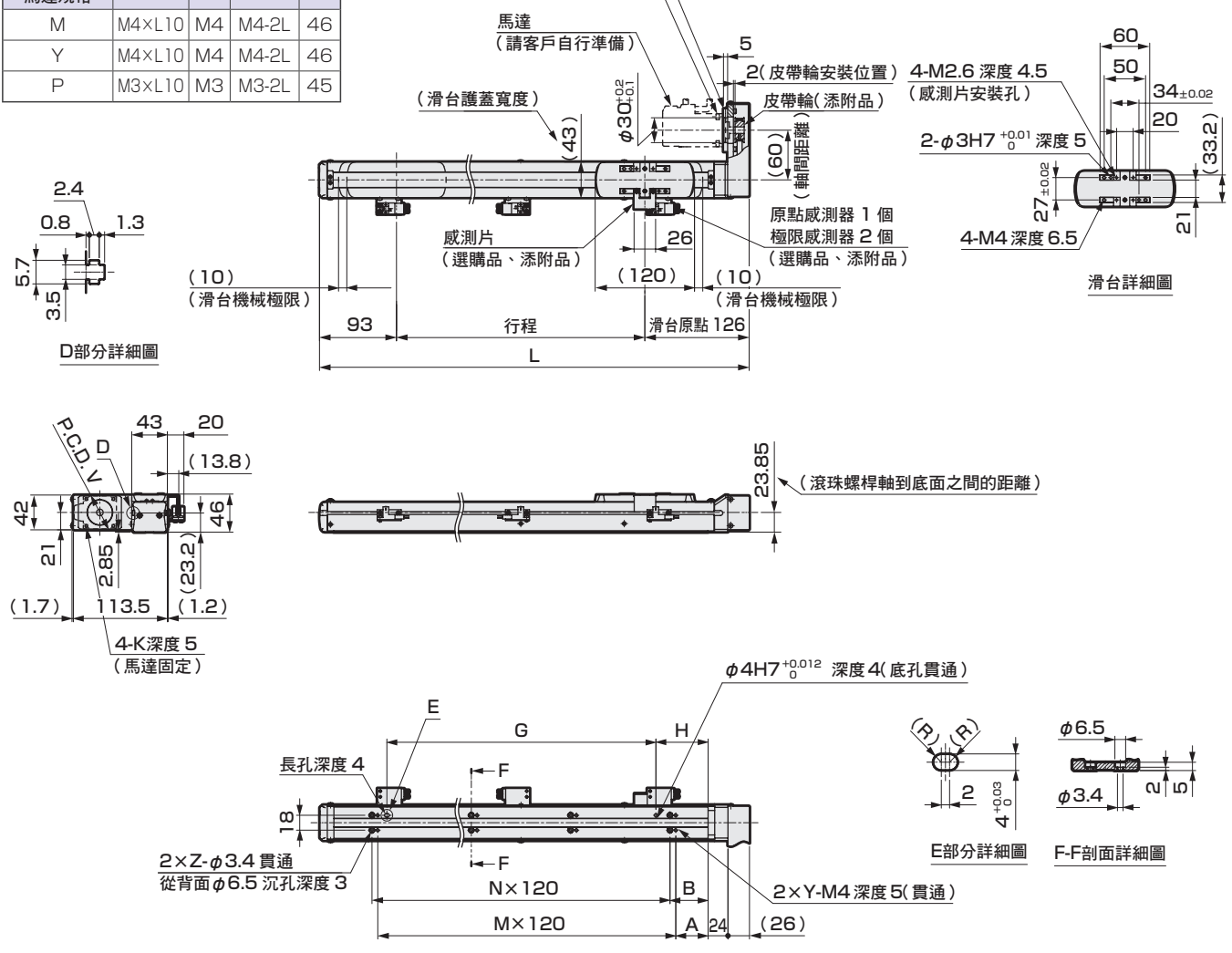

行程記號	0100	0200	0300	0400	0500	0600	0700	0800	0900
行程 (mm)	100	200	300	400	500	600	700	800	900
L	319	419	519	619	719	819	919	1019	1119
A	59	42	39	89	79	69	59	42	39
B	66	56	46	96	86	76	66	56	46
G	125	225	325	425	525	625	725	825	925
H	48	63	63	48	63	63	48	63	63
M	1	2	3	3	4	5	6	7	8
N	1	2	3	3	4	5	6	7	8
Y	2	3	4	4	5	6	7	8	9
Z	2	3	4	4	5	6	7	8	9
重量 (kg)	1.9	2.3	2.7	3	3.4	3.8	4.2	4.5	4.9

添附品一覽

【馬達安裝用零件】

安裝馬達規格	皮帶輪	馬達安裝板固定螺栓	馬達安裝用螺栓	
			尺寸	數量
M	添附出貨	添附出貨	M4	4
Y			M4	4
P			M3	4

【原點感測器、極限感測器】

製造商	型式	添附數量
歐姆龍	EE-SX674	3

※ 關於感測器的規格，請參考第512頁。

共用選購品

馬達直型安裝時的尺寸

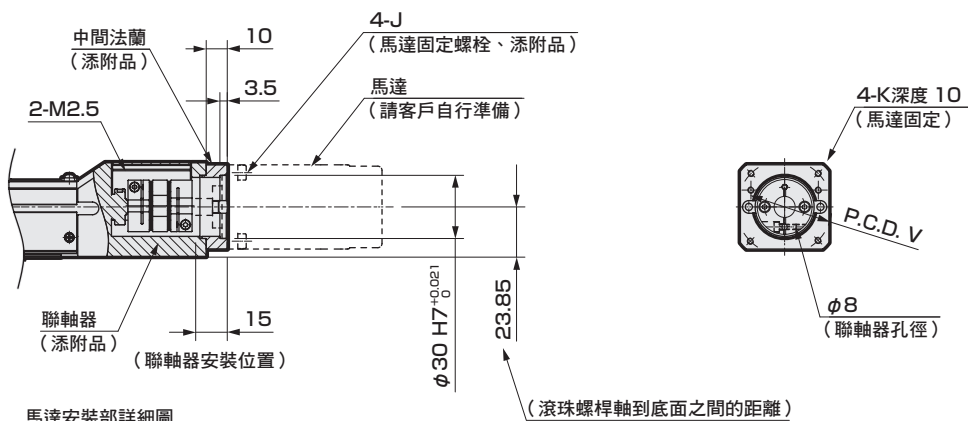

安裝馬達規格	J	K	V
M	M4×L10	M4	46
Y	M4×L10	M4	46
P	M3×L10	M3	45

馬達折返安裝時

馬達軸固定方法
皮帶輪 (添附品)

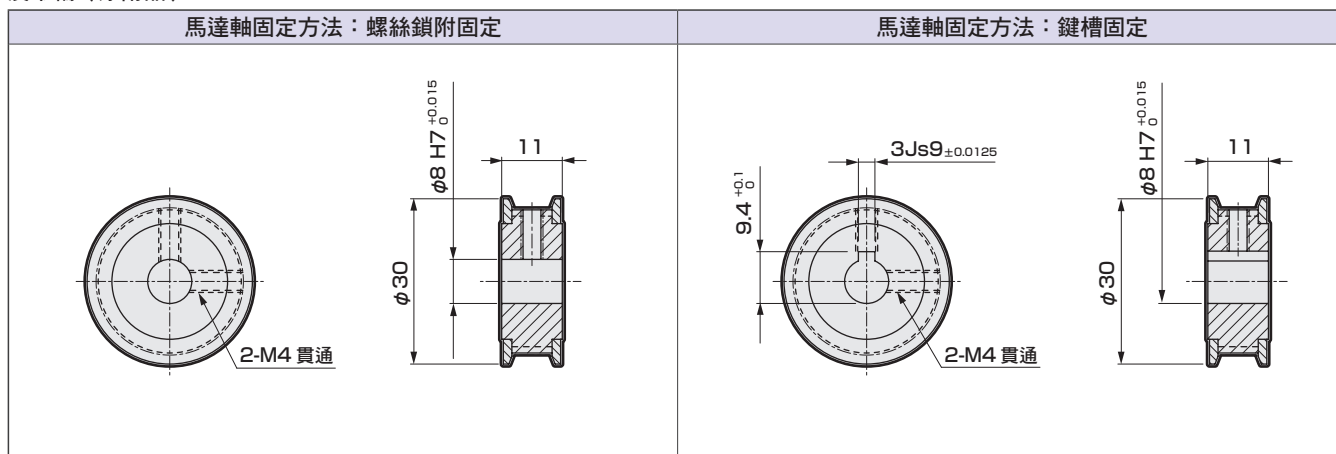

MEMO

適用於伺服馬達						
EBS	EBR	ETS	ETSMultiAxis	ECS	ETV	ECV
適用於步進馬達						
EBS	EBR	ETS	ECS			

使用
注意事項



電動缸（無馬達規格）滑塊型

EKS-05LE

馬達直型安裝型

● 伺服馬達尺寸：100W

型號標示方法

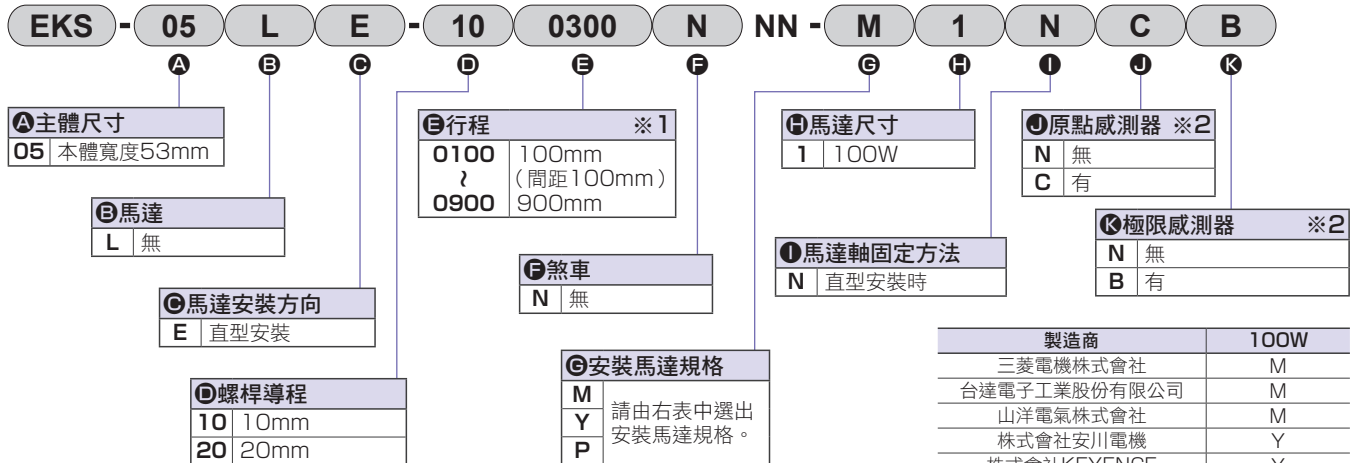

※1 如需行程間距增減50mm的產品，請洽詢本公司。

※2 原點感測器和極限感測器為一組。其中之一為「無」時，另一個也請選擇「無」。

※ 關於馬達型號，請參考第461頁。

規格

適用馬達尺寸	100W伺服馬達	
驅動方式	滾珠螺桿 φ13	
行程	mm 100~900	
螺桿導程	mm	10 20
最大可搬運重量 kg ※1※2	水平	26 7.5
	壁掛	19 7.5
	垂直	12.5 6
最高速度	mm/s	500 1000
額定推力 ※2	N	179 89
重複精度	mm	±0.01
無效空轉	mm	0.1以下
靜態容許負載	N	3100
靜態容許力矩	N·m	MP: 147 MY: 147 MR: 149
使用環境溫度、濕度	0~40°C (避免結凍) 20~80%RH (避免結露)	
保存環境溫度、濕度	0~40°C (避免結凍) 20~80%RH (避免結露)	
環境	避免腐蝕性氣體、爆炸性氣體或粉塵	

※1 最大可搬運重量是指加減速度0.5G時的數值。

有關詳細資訊，請參考第510頁。

※2 額定推力和最大可搬運重量，是假定安裝的馬達可以輸出額定扭力時的參考值。

行程和最高速度

螺桿導程	行程	(mm/s)			
		100~600	700	800	900
10		500	390	310	250
20		1000	780	620	500

※ 最高速度是指由顧客安裝的馬達可輸出3000rpm旋轉速度時的情形。最高速度會依行程而受到限制。請勿以超過限制的速度移動。

容許負載力臂長度

※ 詳細資訊請參考第504頁。

力矩方向

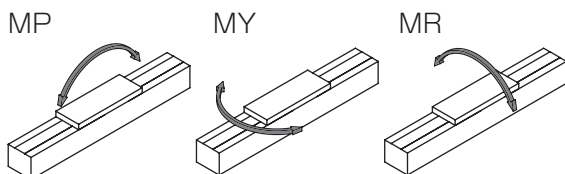

外形尺寸圖 馬達直型安裝

● EKS-05LE

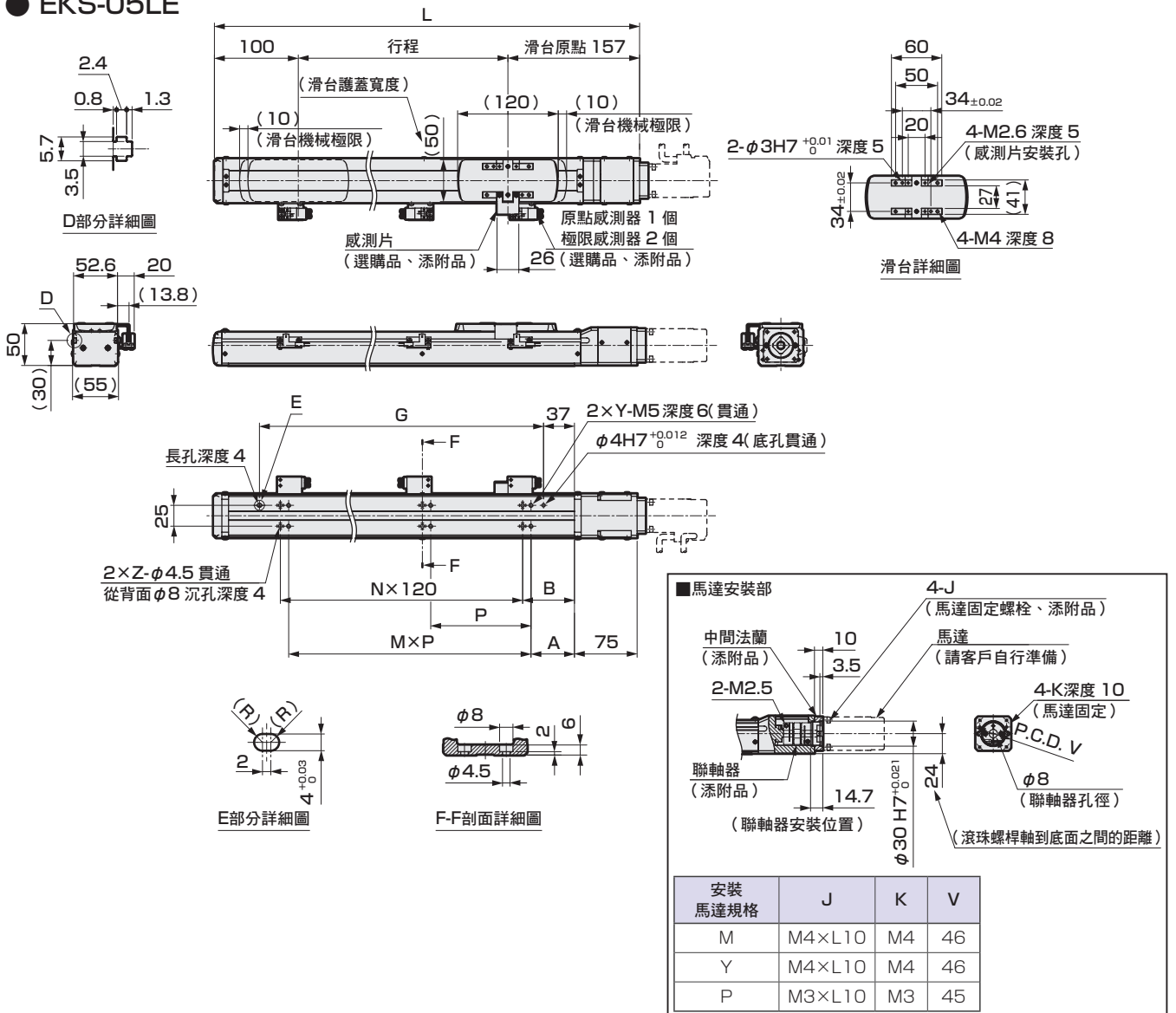

行程記號	0100	0200	0300	0400	0500	0600	0700	0800	0900
行程 (mm)	100	200	300	400	500	600	700	800	900
L	357	457	557	657	757	857	957	1057	1157
A	12	52	27	92	82	72	62	52	27
B	72	62	52	102	92	82	72	62	52
G	190	290	390	490	590	690	790	890	990
M	2	2	3	3	4	5	6	7	8
N	1	2	3	3	4	5	6	7	8
P	120								
Y	3	3	4	4	5	6	7	8	9
Z	2	3	4	4	5	6	7	8	9
重量 (kg)	2.6	3.1	3.7	4.2	4.8	5.4	5.9	6.5	7

添附品一覽

【馬達安裝用零件】

安裝馬達規格	聯軸器	中間法蘭固定螺栓	馬達安裝用螺栓	
			尺寸	數量
M	添附出貨	添附出貨	M4	4
Y			M4	4
P			M3	4

【原點感測器、極限感測器】

製造商	型式	添附數量
歐姆龍	EE-SX674	3

※ 關於感測器的規格，請參考第512頁。



電動缸（無馬達規格）滑塊型

EKS-05L ✖

馬達折返安裝型

● 伺服馬達尺寸：100W

型號標示方法



A 主體尺寸

05	本體寬度53mm
----	----------

B 馬達

L	無
---	---

C 馬達安裝方向

R	右折安裝
D	下折安裝
L	左折安裝

D 螺桿導程

10	10mm
20	20mm

E 行程 ※1

0100	100mm
?	(間距100mm)
0900	900mm

F 煞車

N	無
---	---

G 安裝馬達規格

M	請由右表中選出安裝馬達規格。
Y	
P	

H 馬達尺寸

1	100W
---	------

I 馬達軸固定方法

D	螺絲鎖附固定
K	鍵槽固定

J 原點感測器 ※2

N	無
C	有

K 極限感測器 ※2

N	無
B	有

製造商	100W
三菱電機株式會社	M
台達電子工業股份有限公司	M
山洋電氣株式會社	M
株式會社安川電機	Y
株式會社KEYENCE	Y
Panasonic株式會社	P
歐姆龍株式會社	M
富士電機株式會社	M
發那科株式會社	M
Bosch Rexroth AG	P
Rockwell Automation, Inc.	M
SIEMENS AG	M

※1 如需行程間距增減50mm的產品，請洽詢本公司。

※2 原點感測器和極限感測器為一組。其中之一為「無」時，另一個也請選擇「無」。

※ 關於馬達型號，請參考第461頁。

規格

適用馬達尺寸	100W 伺服馬達	
驅動方式	滾珠螺桿 φ13	
行程	100~900	
螺桿導程	mm	10 20
最大可搬運重量 kg	水平	26 7.5
	壁掛	19 7.5
	垂直	11.5 5
※1※2		
最高速度	mm/s	500 1000
額定推力 ※2	N	179 89
重複精度	mm	±0.01
無效空轉	mm	0.1以下
靜態容許負載	N	3100
靜態容許力矩	N·m	MP: 147 MY: 147 MR: 149
使用環境溫度、濕度	0~40°C (避免結凍) 20~80%RH (避免結露)	
保存環境溫度、濕度	0~40°C (避免結凍) 20~80%RH (避免結露)	
環境	避免腐蝕性氣體、爆炸性氣體或粉塵	

※1 最大可搬運重量是指加減速度0.5G時的數值。

有關詳細資訊，請參考第510頁。

※2 額定推力和最大可搬運重量，是假定安裝的馬達可以輸出額定扭力時的參考值。

行程和最高速度

螺桿導程	行程	(mm/s)			
		100~600	700	800	900
10	100~600	500	390	310	250
	700				
20	100~600	1000	780	620	500
	700				

※ 最高速度是指由顧客安裝的馬達可輸出3000rpm旋轉速度時的情形。最高速度會依行程而受到限制。請勿以超過限制的速度移動。

容許負載力臂長度

※ 詳細資訊請參考第504頁。

力矩方向

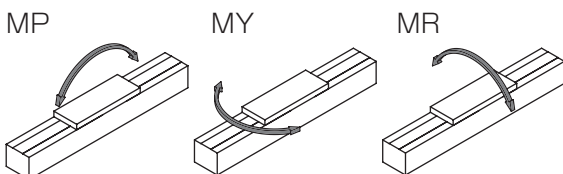

使用
注意事項

外形尺寸圖 馬達右折安裝

● EKS-05LR

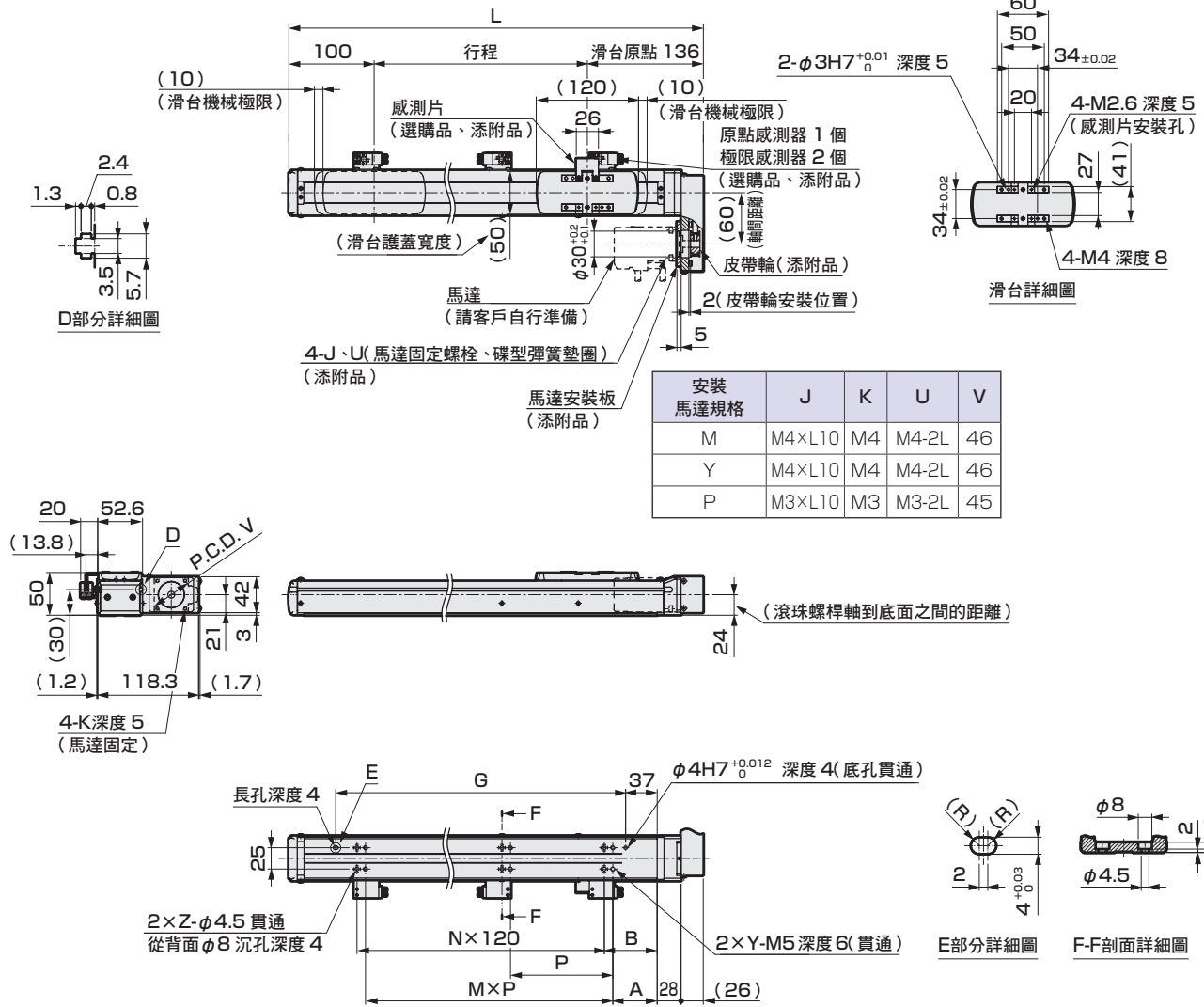

行程記號	0100	0200	0300	0400	0500	0600	0700	0800	0900
行程 (mm)	100	200	300	400	500	600	700	800	900
L	336	436	536	636	736	836	936	1036	1136
A	12	52	27	92	82	72	62	52	27
B	72	62	52	102	92	82	72	62	52
G	190	290	390	490	590	690	790	890	990
M	2	2	3	3	4	5	6	7	8
N	1	2	3	3	4	5	6	7	8
P	120								
Y	3	3	4	4	5	6	7	8	9
Z	2	3	4	4	5	6	7	8	9
重量 (kg)	2.7	3.3	3.8	4.4	4.9	5.5	6	6.6	7.2

添附品一覽

【馬達安裝用零件】

安裝馬達規格	皮帶輪	馬達安裝板固定螺絲	馬達安裝用螺絲	
			尺寸	數量
M	添附出貨	添附出貨	M4	4
Y			M4	4
P			M3	4

【原點感測器、極限感測器】

製造商	型式	添附數量
歐姆龍	EE-SX674	3

※ 關於感測器的規格，請參考第512頁。

EBS

EBR

ETS

ETSMultiAxis

ECS

ETV

ECV

EKS

EBS

EBR

ETS

ECS

適用於何種馬達

適用於步進馬達

注意事項

使用

EKS-05L

外形尺寸圖 馬達下折安裝

● EKS-05LD

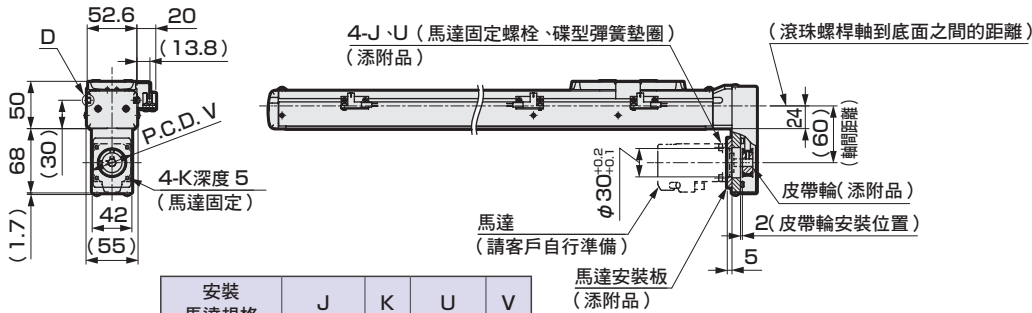
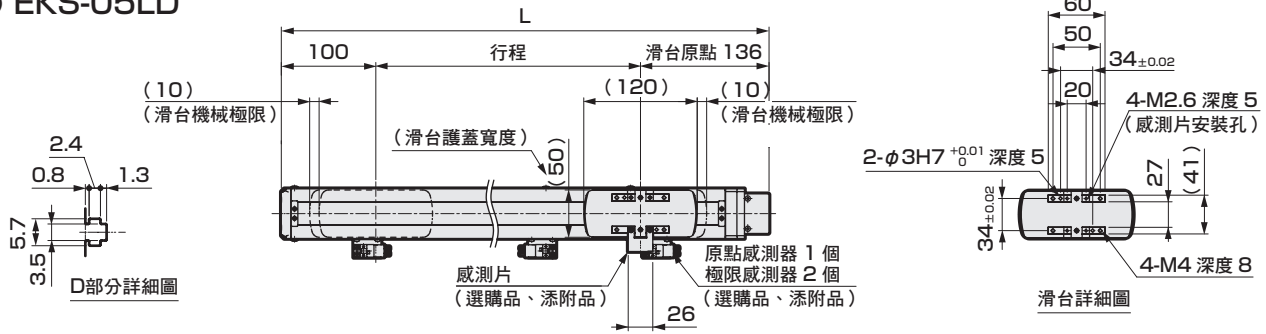

安裝馬達規格	J	K	U	V
M	M4×L10	M4	M4-2L	46
Y	M4×L10	M4	M4-2L	46
P	M3×L10	M3	M3-2L	45

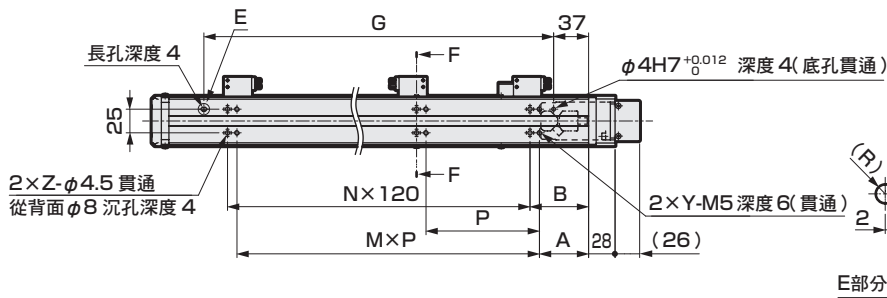

E部分詳細圖

F-F剖面詳細圖

行程記號	0100	0200	0300	0400	0500	0600	0700	0800	0900
行程 (mm)	100	200	300	400	500	600	700	800	900
L	336	436	536	636	736	836	936	1036	1136
A	12	52	27	92	82	72	62	52	27
B	72	62	52	102	92	82	72	62	52
G	190	290	390	490	590	690	790	890	990
M	2	2	3	3	4	5	6	7	8
N	1	2	3	3	4	5	6	7	8
P	120								
Y	3	3	4	4	5	6	7	8	9
Z	2	3	4	4	5	6	7	8	9
重量 (kg)	2.7	3.3	3.8	4.4	4.9	5.5	6	6.6	7.2

添附品一覽

【馬達安裝用零件】

安裝馬達規格	皮帶輪	馬達安裝板固定螺絲	馬達安裝用螺絲	
			尺寸	數量
M	添附出貨	添附出貨	M4	4
Y			M4	4
P			M3	4

【原點感測器、極限感測器】

製造商	型式	添附數量
歐姆龍	EE-SX674	3

※ 關於感測器的規格，請參考第512頁。

共用選購品

馬達直型安裝時的尺寸

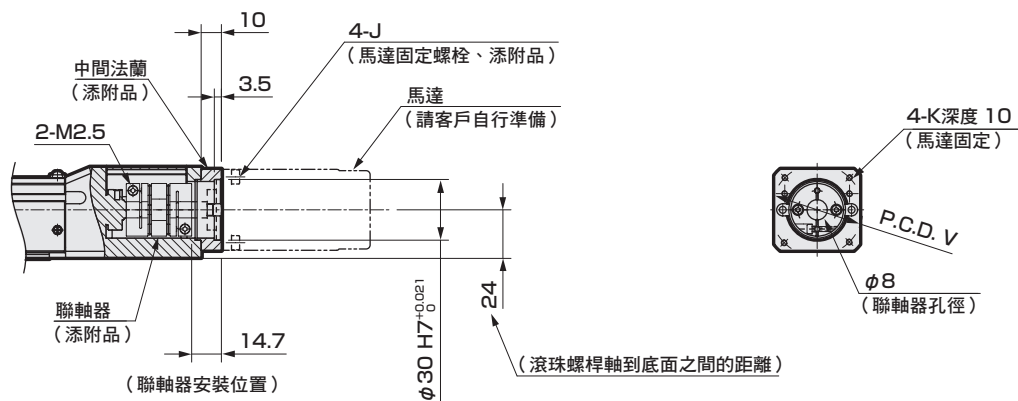

馬達安裝部詳細圖

安裝馬達規格	J	K	V
M	M4×L10	M4	46
Y	M4×L10	M4	46
P	M3×L10	M3	45

馬達折返安裝時

馬達軸固定方法
皮帶輪 (添附品)

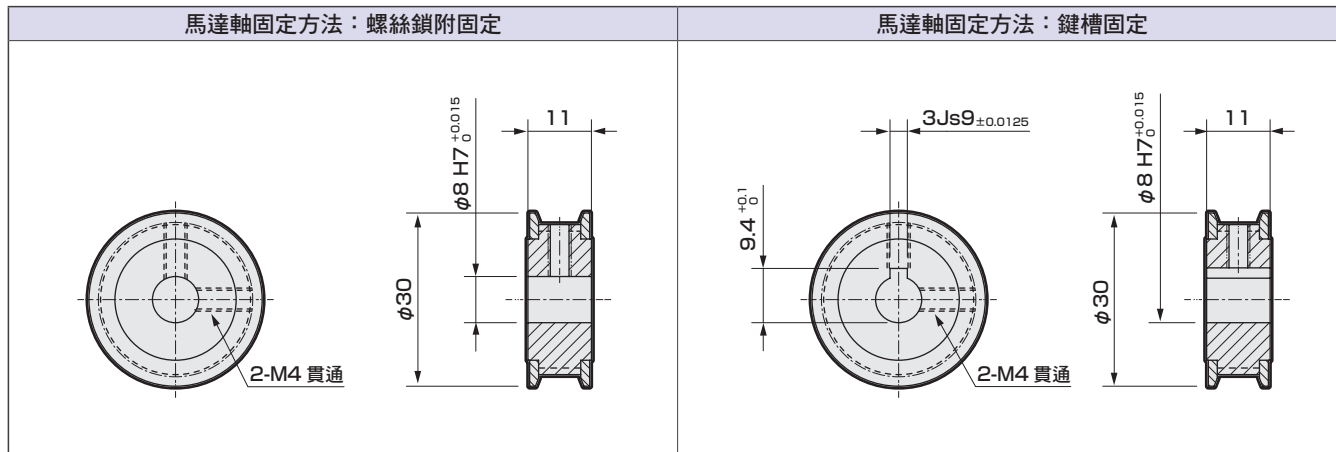

MEMO

適用於伺服馬達									
EBS	EBR	ETS	ETSMultiAxis	ECS	ETV	ECV	EKS	EBS	EBR
								適用於步進馬達	
								ETS	ECS

使用
注意事項



電動缸（無馬達規格）滑塊型

EKS-06LE

馬達直型安裝型

● 伺服馬達尺寸：200W

型號標示方法

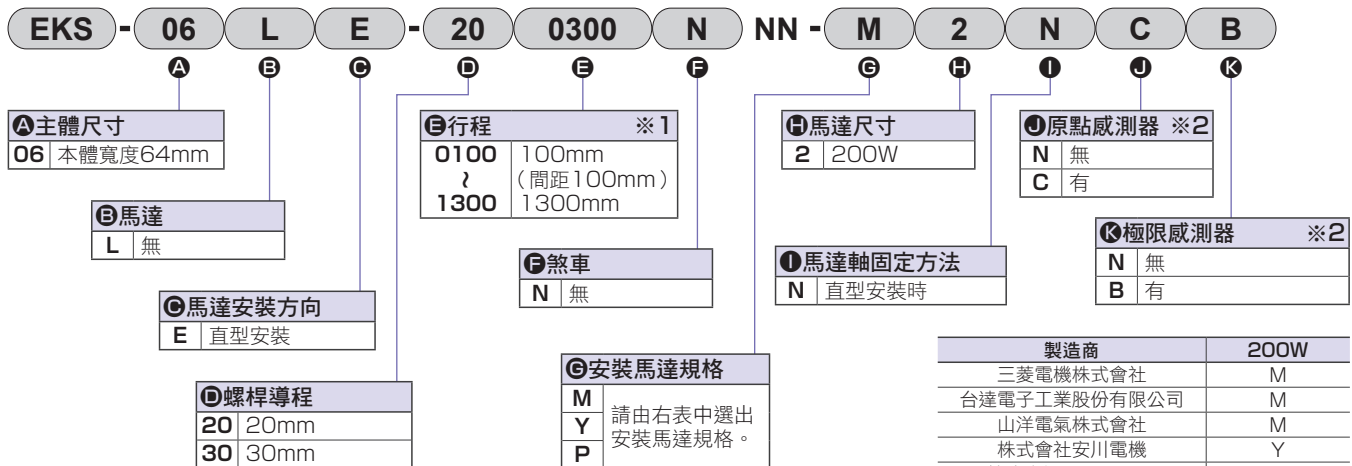

※1 如需行程間距增減50mm的產品，請洽詢本公司。

※2 原點感測器和極限感測器為一組。其中之一為「無」時，另一個也請選擇「無」。

※ 關於馬達型號，請參考第461頁。

規格

通用馬達尺寸	200W 伺服馬達	
驅動方式	滾珠螺桿 $\phi 15$	
行程	mm 100~1300	
螺桿導程	mm 20	30
最大可搬運重量 kg ※1※2	水平	42 20.5
	壁掛	20 18
	垂直	12 7.5
最高速度	mm/s 1000	1500
額定推力 ※2	N 180	120
重複精度	mm ± 0.01	
無效空轉	mm 0.1以下	
靜態容許負載	N 3250	
靜態容許力矩	N·m MP: 330 MY: 216 MR: 188	
使用環境溫度、濕度	0~40°C (避免結凍) 20~80%RH (避免結露)	
保存環境溫度、濕度	0~40°C (避免結凍) 20~80%RH (避免結露)	
環境	避免腐蝕性氣體、爆炸性氣體或粉塵	

※1 最大可搬運重量是指加減速度0.5G時的數值。

有關詳細資訊，請參考第510頁。

※2 額定推力和最大可搬運重量，是假定安裝的馬達可以輸出額定扭力時的參考值。

行程和最高速度

(mm/s)

螺桿導程	行程	100~600	700	800	900	1000	1100	1200	1300
		20	1000	980	770	630	520	430	370
30		1500	1480	1160	940	780	650	550	480

※ 最高速度是指由顧客安裝的馬達可輸出3000rpm旋轉速度時的情形。最高速度會依行程而受到限制。請勿以超過限制的速度移動。

容許負載力臂長度

※ 詳細資訊請參考第504頁。

力矩方向

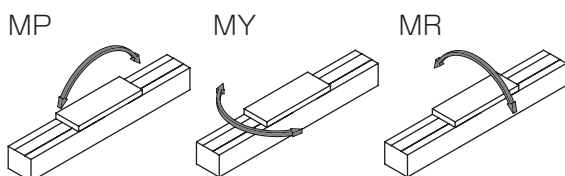

外形尺寸圖 馬達直型安裝

● EKS-06LE

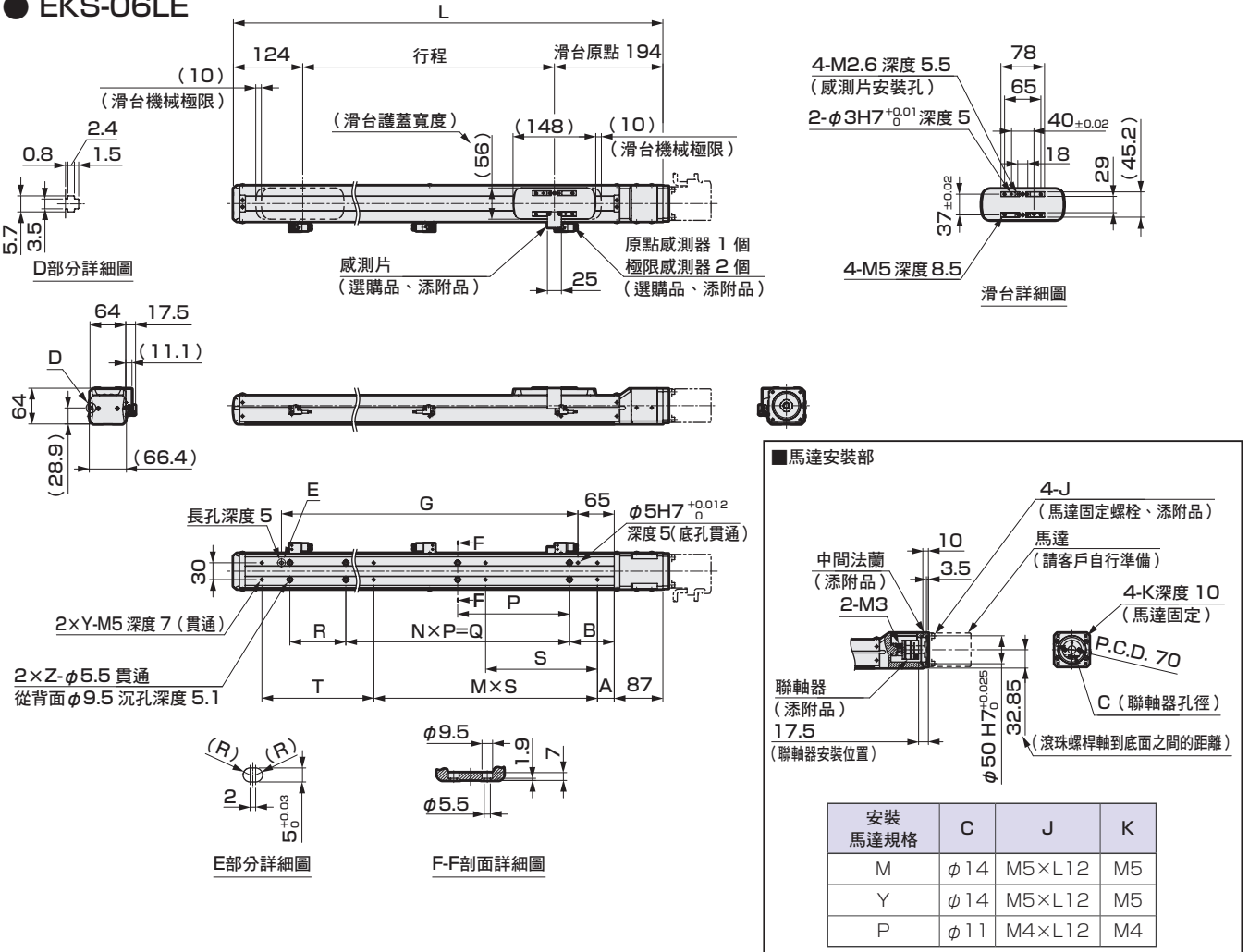

行程記號	0100	0200	0300	0400	0500	0600	0700	0800	0900	1000	1100	1200	1300
行程 (mm)	100	200	300	400	500	600	700	800	900	1000	1100	1200	1300
L	418	518	618	718	818	918	1018	1118	1218	1318	1418	1518	1618
A	55	55	55	55	55	55	55	55	55	55	55	55	55
B	105	105	105	105	105	105	105	105	105	105	105	105	105
G	180	280	380	480	580	680	780	880	980	1080	1180	1280	1380
M	2	1	2	2	3	3	4	4	5	5	6	6	7
N	-	-	-	2	2	3	3	4	4	5	5	6	6
P	100	200											
Q	-	-	-	400	400	600	600	800	800	1000	1000	1200	1200
R	-	-	100	-	100	-	100	-	100	-	100	-	100
S	100	200											
T	-	100	-	100	-	100	-	100	-	100	-	100	-
Y	3	3	3	4	4	5	5	6	6	7	7	8	8
Z	2	2	3	3	4	4	5	5	6	6	7	7	8
重量 (kg)	4.3	5.1	5.8	6.6	7.4	8.2	8.9	9.7	10.5	11.3	12	12.8	13.6

添附品一覽

【馬達安裝用零件】

安裝馬達規格	聯軸器	中間法蘭固定螺栓	馬達安裝用螺栓	
			尺寸	數量
M	添附出貨	添附出貨	M5	4
Y			M5	4
P			M4	4

【原點感測器、極限感測器】

製造商	型式	添附數量
歐姆龍	EE-SX674	3

※ 關於感測器的規格，請參考第512頁。



電動缸（無馬達規格）滑塊型

EKS-06L ※

馬達折返安裝型

● 伺服馬達尺寸：200W

型號標示方法



A 主體尺寸

06	本體寬度64mm
----	----------

B 馬達

L	無
---	---

C 馬達安裝方向

R	右折安裝
D	下折安裝
L	左折安裝

D 螺桿導程

20	20mm
30	30mm

E 行程 ※1

0100	100mm
?	(間距100mm)
1300	1300mm

F 煞車

N	無
---	---

G 安裝馬達規格

M	請由右表中選出安裝馬達規格。
Y	
P	

H 馬達尺寸

2	200W
---	------

I 馬達軸固定方法

D	螺絲鎖附固定
K	鍵槽固定
M	摩擦壓環固定

J 原點感測器 ※2

N	無
C	有

K 極限感測器 ※2

N	無
B	有

製造商	200W
三菱電機株式會社	M
台達電子工業股份有限公司	M
山洋電氣株式會社	M
株式會社安川電機	Y
株式會社KEYENCE	Y
Panasonic株式會社	P
歐姆龍株式會社	P
富士電機株式會社	M
Bosch Rexroth AG	P
Rockwell Automation,Inc.	M
SIEMENS AG	M

※1 如需行程間距增減50mm的產品，請洽詢本公司。
 ※2 原點感測器和極限感測器為一組。其中之一為「無」時，另一個也請選擇「無」。

※ 關於馬達型號，請參考第461頁。

規格

適用馬達尺寸	200W 伺服馬達	
驅動方式	滾珠螺桿 $\phi 15$	
行程	mm 100~1300	
螺桿導程	mm	20 30
最大可搬運重量 kg ※1※2	水平	41 19
	壁掛	20 18
	垂直	10.5 6.5
最高速度	mm/s	1000 1500
額定推力 ※2	N	180 120
重複精度	mm	± 0.01
無效空轉	mm	0.1以下
靜態容許負載	N	3250
靜態容許力矩	N·m	MP: 330 MY: 216 MR: 188
使用環境溫度、濕度	0~40°C (避免結凍) 20~80%RH (避免結露)	
保存環境溫度、濕度	0~40°C (避免結凍) 20~80%RH (避免結露)	
環境	避免腐蝕性氣體、爆炸性氣體或粉塵	

※1 最大可搬運重量是指加減速度0.5G時的數值。
 有關詳細資訊，請參考第510頁。
 ※2 額定推力和最大可搬運重量，是假定安裝的馬達可以輸出額定扭力時的參考值。

行程和最高速度

螺桿導程	行程	(mm/s)							
		100~600	700	800	900	1000	1100	1200	1300
20		1000	980	770	630	520	430	370	320
30		1500	1480	1160	940	780	650	550	480

※ 最高速度是指由顧客安裝的馬達可輸出3000rpm旋轉速度時的情形。
 最高速度會依行程而受到限制。請勿以超過限制的速度移動。

容許負載力臂長度

※ 詳細資訊請參考第504頁。

力矩方向

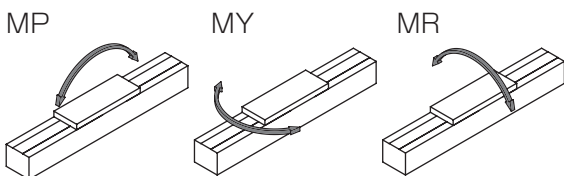

使用
注意事項

外形尺寸圖 馬達右折安裝

● EKS-06LR

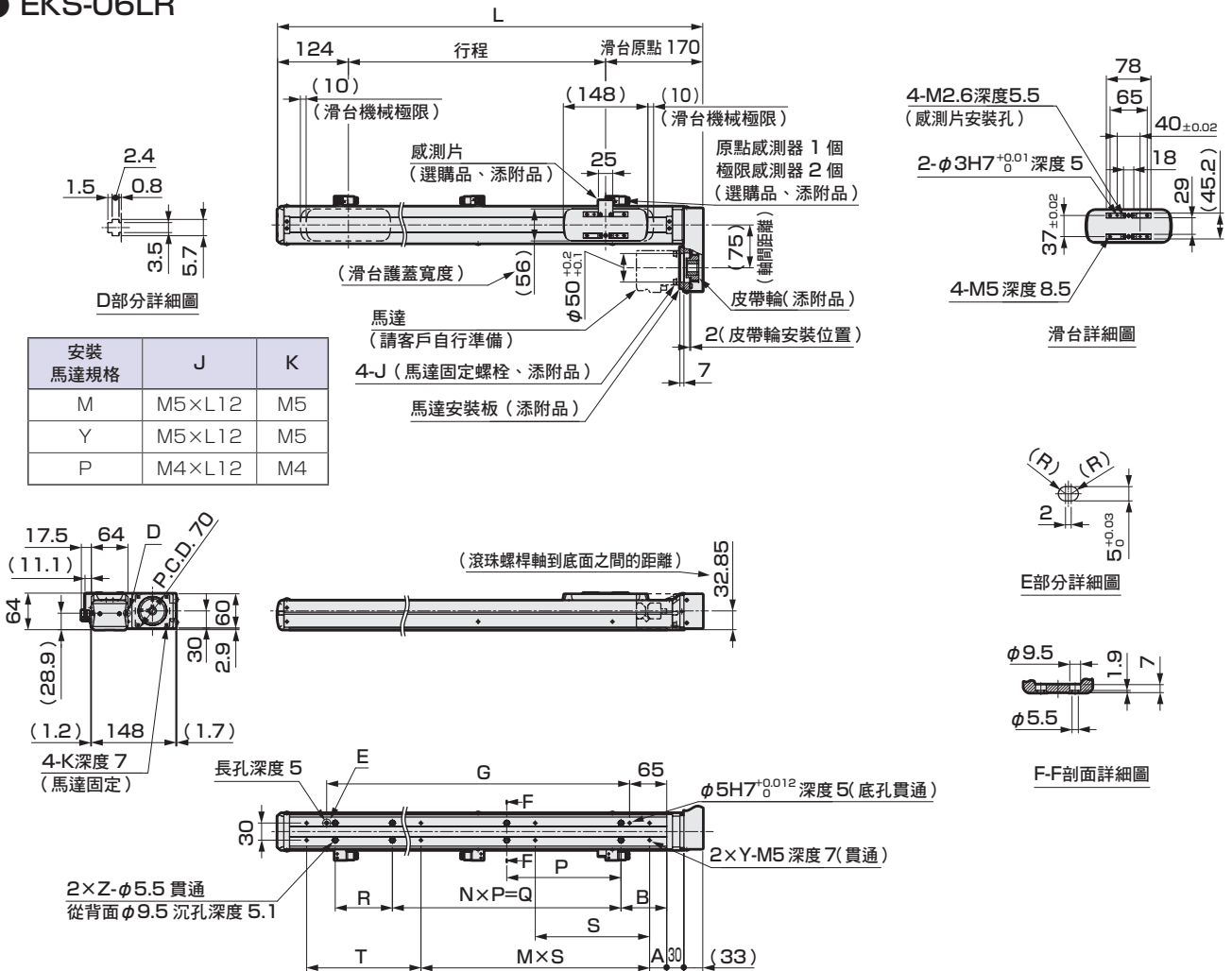

安裝馬達規格	J	K
M	M5×L12	M5
Y	M5×L12	M5
P	M4×L12	M4

行程記號	0100	0200	0300	0400	0500	0600	0700	0800	0900	1000	1100	1200	1300
行程 (mm)	100	200	300	400	500	600	700	800	900	1000	1100	1200	1300
L	394	494	594	694	794	894	994	1094	1194	1294	1394	1494	1594
A	55	55	55	55	55	55	55	55	55	55	55	55	55
B	105	105	105	105	105	105	105	105	105	105	105	105	105
G	180	280	380	480	580	680	780	880	980	1080	1180	1280	1380
M	2	1	2	2	3	3	4	4	5	5	6	6	7
N	-	-	-	2	2	3	3	4	4	5	5	6	6
P	100	200											
Q	-	-	-	400	400	600	600	800	800	1000	1000	1200	1200
R	-	-	100	-	100	-	100	-	100	-	100	-	100
S	100	200											
T	-	100	-	100	-	100	-	100	-	100	-	100	-
Y	3	3	3	4	4	5	5	6	6	7	7	8	8
Z	2	2	3	3	4	4	5	5	6	6	7	7	8
重量 (kg)	4.9	5.6	6.4	7.2	8	8.7	9.5	10.3	11.1	11.8	12.6	13.4	14.2

添附品一覽

【馬達安裝用零件】

安裝馬達規格	皮帶輪	馬達安裝板 固定螺栓	馬達安裝用螺栓	
			尺寸	數量
M	添附出貨	添附出貨	M5	4
Y			M5	4
P			M4	4

【原點感測器、極限感測器】

製造商	型式	添附數量
歐姆龍	EE-SX674	3

※ 關於感測器的規格，請參考第512頁。

EBS

EBR

ETS

ETSMultiAxis

ECS

ETV

ECV

EKS

EBS

EBR

ETS

ECS

適用於何種馬達

適用於步進馬達

注意事項

使用

EKS-06L※

外形尺寸圖 馬達下折安裝

● EKS-06LD

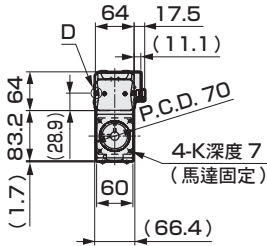
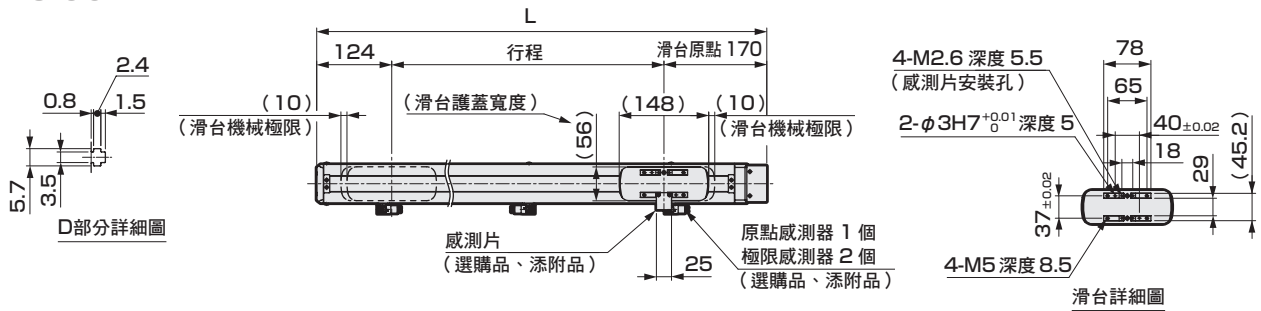

安裝馬達規格	J	K
M	M5×L12	M5
Y	M5×L12	M5
P	M4×L12	M4

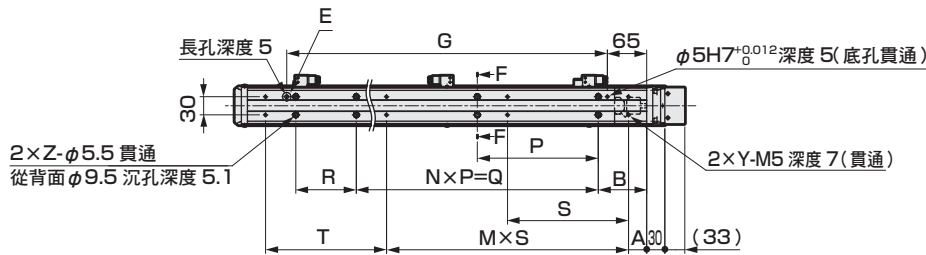
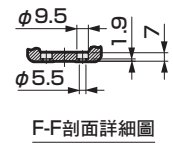
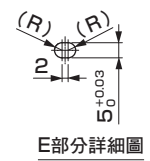
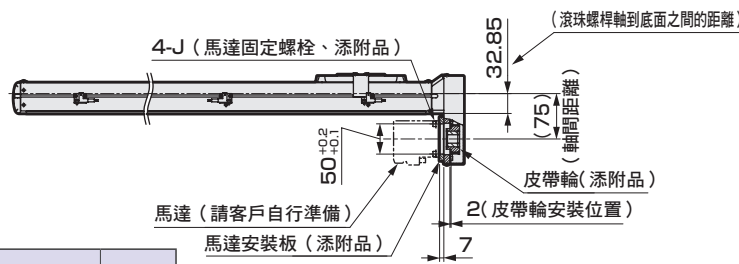

行程記號	0100	0200	0300	0400	0500	0600	0700	0800	0900	1000	1100	1200	1300
行程 (mm)	100	200	300	400	500	600	700	800	900	1000	1100	1200	1300
L	394	494	594	694	794	894	994	1094	1194	1294	1394	1494	1594
A	55	55	55	55	55	55	55	55	55	55	55	55	55
B	105	105	105	105	105	105	105	105	105	105	105	105	105
G	180	280	380	480	580	680	780	880	980	1080	1180	1280	1380
M	2	1	2	2	3	3	4	4	5	5	6	6	7
N	-	-	-	2	2	3	3	4	4	5	5	6	6
P	100	200											
Q	-	-	-	400	400	600	600	800	800	1000	1000	1200	1200
R	-	-	100	-	100	-	100	-	100	-	100	-	100
S	100	200											
T	-	100	-	100	-	100	-	100	-	100	-	100	-
Y	3	3	3	4	4	5	5	6	6	7	7	8	8
Z	2	2	3	3	4	4	5	5	6	6	7	7	8
重量 (kg)	4.9	5.6	6.4	7.2	8	8.7	9.5	10.3	11.1	11.8	12.6	13.4	14.2

添附品一覽

【馬達安裝用零件】

安裝馬達規格	皮帶輪	馬達安裝板固定螺栓	馬達安裝用螺栓	
			尺寸	數量
M	添附出貨	添附出貨	M5	4
Y			M5	4
P			M4	4

【原點感測器、極限感測器】

製造商	型式	添附數量
歐姆龍	EE-SX674	3

※ 關於感測器的規格，請參考第512頁。

共用選購品

馬達直型安裝時的尺寸

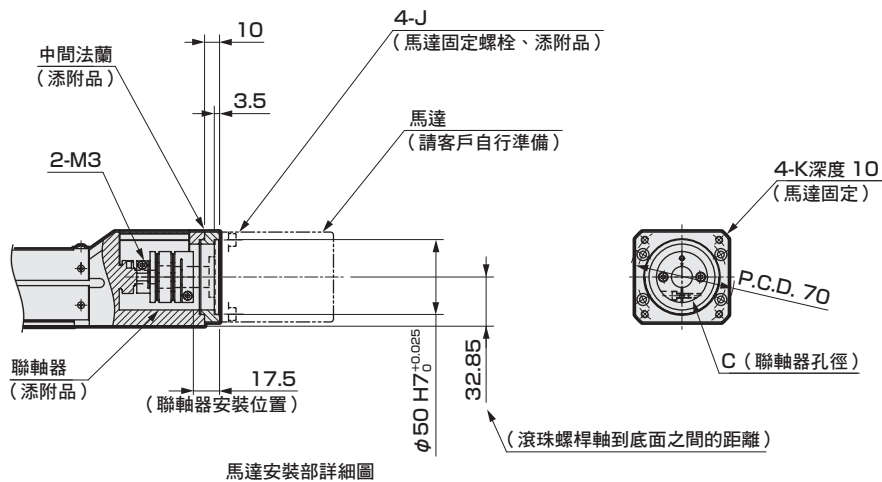

馬達安裝部詳細圖

安裝馬達規格	C	J	K
M	$\phi 14$	M5×L12	M5
Y	$\phi 14$	M5×L12	M5
P	$\phi 11$	M4×L12	M4

馬達折返安裝時

馬達軸固定方法

皮帶輪 (添附品)

安裝馬達規格：M、Y 馬達軸固定方法：鍵槽固定	安裝馬達規格：P 馬達軸固定方法：鍵槽固定	
馬達軸固定方法：螺絲鎖附固定	安裝馬達規格：M、Y 馬達軸固定方法：摩擦壓環固定	安裝馬達規格：P 馬達軸固定方法：摩擦壓環固定
<p>安裝馬達規格：P時 安裝馬達規格：M、Y時</p>		

MEMO

適用於伺服馬達						
EBS	EBR	ETS	ETSMultiAxis	ECS	ETV	ECV
適用於步進馬達						
EBS	EBR	ETS	ECS			

使用
注意事項



電動缸（無馬達規格）滑塊型

EKS-08LE

馬達直型安裝型

● 伺服馬達尺寸：400W

型號標示方法

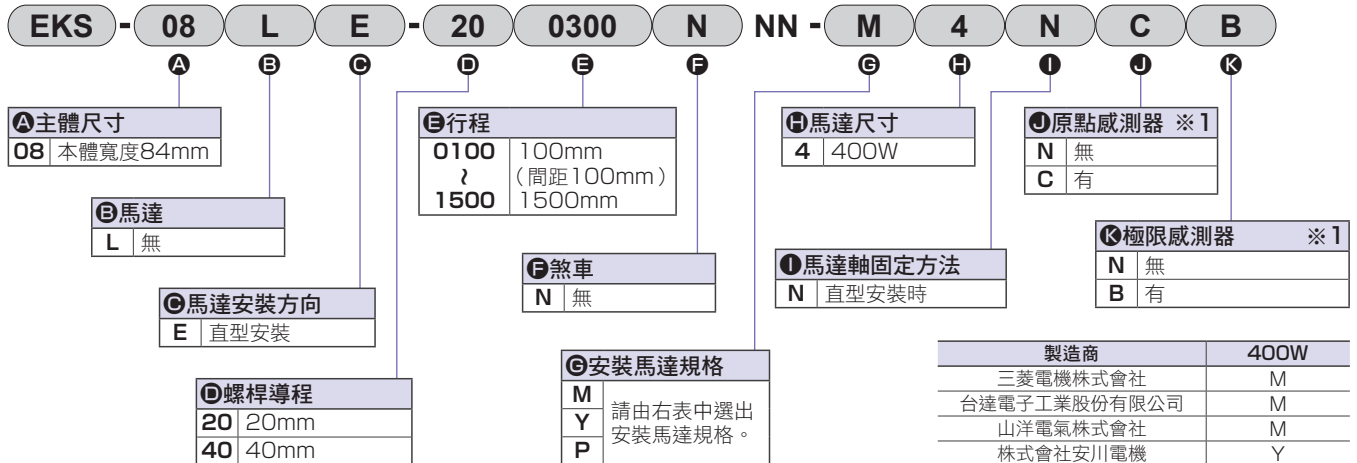

※1 原點感測器和極限感測器為一組。其中之一為「無」時，另一個也請選擇「無」。

※ 關於馬達型號，請參考第461頁。

規格

適用馬達尺寸	400W 伺服馬達	
驅動方式	滾珠螺桿 ϕ 20	
行程	100~1500	
螺桿導程	mm	20 40
最大可搬運重量 kg ※1※2	水平	83.5 19
	壁掛	45 19
	垂直	23.5 10.5
最高速度	mm/s	1000 2000
額定推力 ※2	N	359 179
重複精度	mm	\pm 0.01
無效空轉	mm	0.1以下
靜態容許負載	N	4000
靜態容許力矩	N·m	MP: 730 MY: 437 MR: 387
使用環境溫度、濕度	0~40°C (避免結凍) 20~80%RH (避免結露)	
保存環境溫度、濕度	0~40°C (避免結凍) 20~80%RH (避免結露)	
環境	避免腐蝕性氣體、爆炸性氣體或粉塵	

※1 最大可搬運重量是指加減速度0.5G時的數值。

有關詳細資訊，請參考第510頁。

※2 額定推力和最大可搬運重量，是假定安裝的馬達可以輸出額定扭力時的參考值。

行程和最高速度

螺桿導程	行程	(mm/s)								
		100~700	800	900	1000	1100	1200	1300	1400	1500
20	1000	980	800	670	560	480	420	360	320	
40	2000	1970	1610	1340	1130	970	840	730	650	

※ 最高速度是指由顧客安裝的馬達可輸出3000rpm旋轉速度時的情形。最高速度會依行程而受到限制。請勿以超過限制的速度移動。

容許負載力臂長度

※ 詳細資訊請參考第504頁。

力矩方向

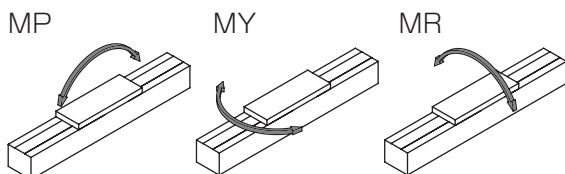

EKS-08LE

外形尺寸圖、添附品一覽

EBS
EBR
ETS
ETM
ECS
ETV
ECV
EKS
EBS
EBR
ETS
ECS

適用於何服馬達

適用於步進馬達

使用
注意事項

外形尺寸圖 馬達直型安裝

● EKS-08LE

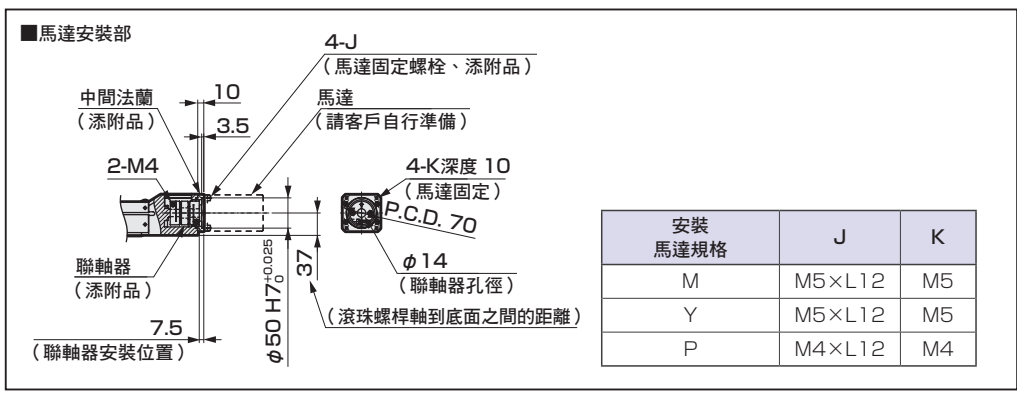
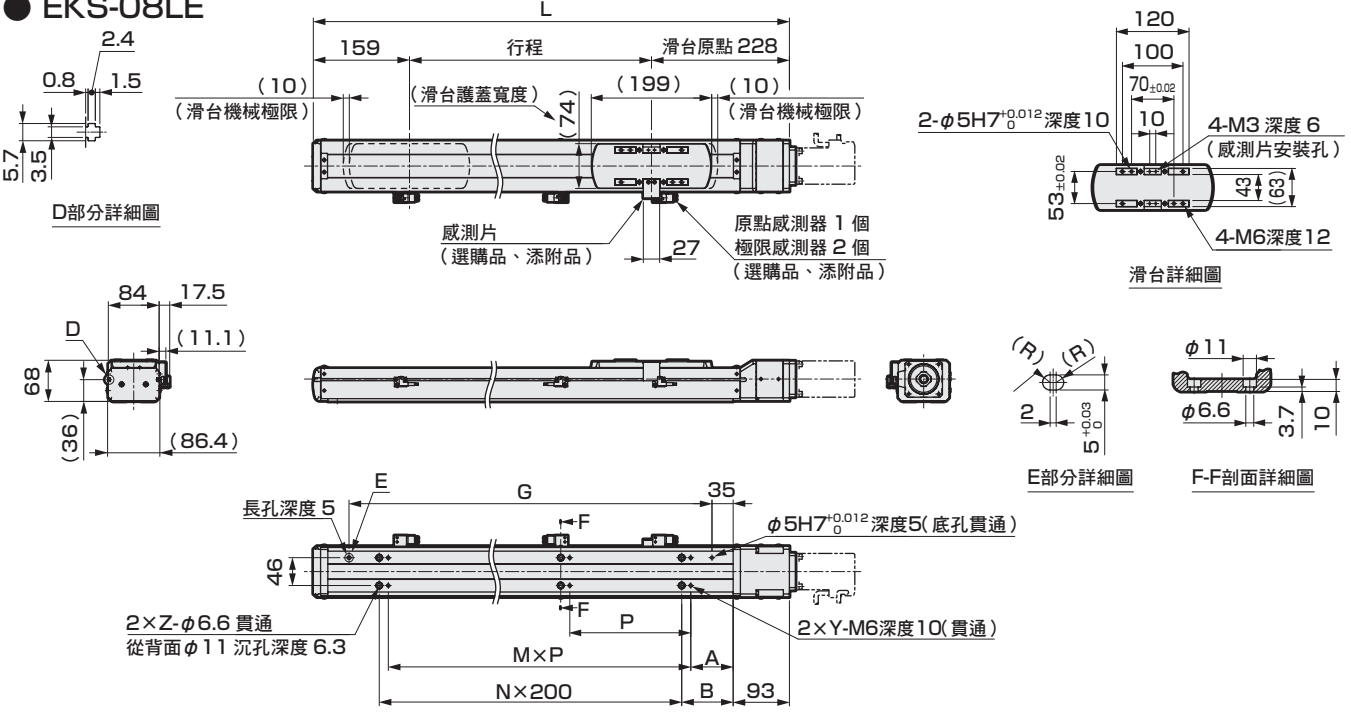

行程記號	0100	0200	0300	0400	0500	0600	0700	0800	0900	1000	1100	1200	1300	1400	1500
行程 (mm)	100	200	300	400	500	600	700	800	900	1000	1100	1200	1300	1400	1500
L	487	587	687	787	887	987	1087	1187	1287	1387	1487	1587	1687	1787	1887
A	65	25	70	120	70	120	70	120	70	120	70	120	70	120	70
B	85	135	85	135	85	135	85	135	85	135	85	135	85	135	85
G	300	400	500	600	700	800	900	1000	1100	1200	1300	1400	1500	1600	1700
M	2	2	2	2	3	3	4	4	5	5	6	6	7	7	8
N	1	1	2	2	3	3	4	4	5	5	6	6	7	7	8
P	120	200													
Y	3	3	3	3	4	4	5	5	6	6	7	7	8	8	9
Z	2	2	3	3	4	4	5	5	6	6	7	7	8	8	9
重量 (kg)	8.1	9.4	10.7	12	13.3	14.6	15.9	17.2	18.5	19.8	21.1	22.4	23.7	25	26.3

添附品一覽

【馬達安裝用零件】

安裝馬達規格	聯軸器	中間法蘭固定螺栓	馬達安裝用螺栓	
			尺寸	數量
M	添附出貨	添附出貨	M5	4
Y			M5	4
P			M4	4

【原點感測器、極限感測器】

製造商	型式	添附數量
歐姆龍	EE-SX674	3

※ 關於感測器的規格，請參考第512頁。



電動缸（無馬達規格）滑塊型

EKS-08L ※

馬達折返安裝型

● 伺服馬達尺寸：400W

型號標示方法

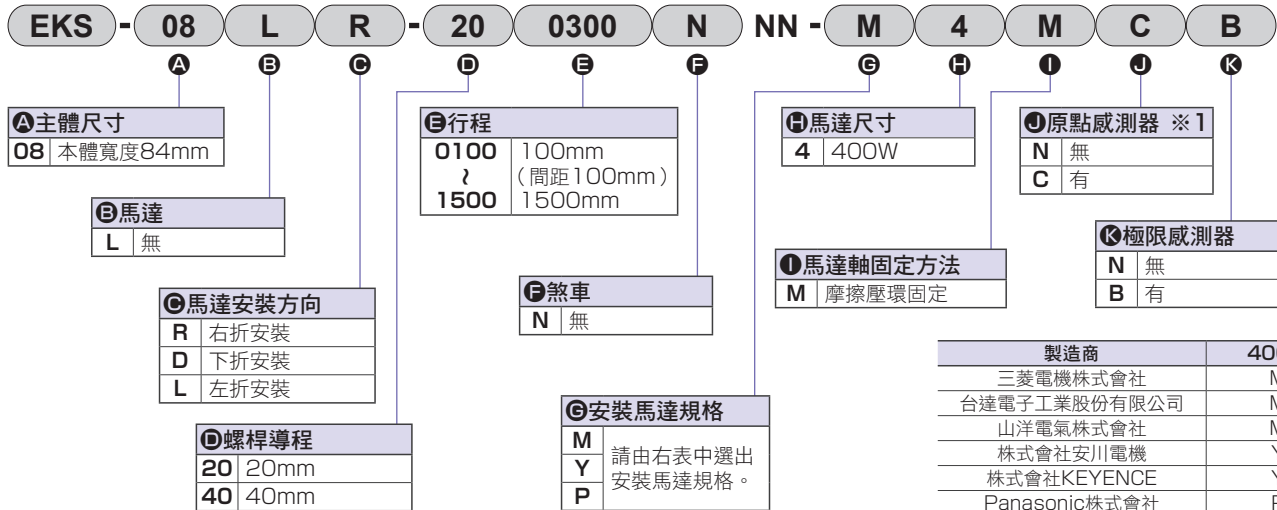

※1 原點感測器和極限感測器為一組。其中之一為「無」時，另一個也請選擇「無」。

※ 關於馬達型號，請參考第461頁。

規格

適用馬達尺寸	400W 伺服馬達	
驅動方式	滾珠螺桿 φ20	
行程	100~1500	
螺桿導程	20	40
最大可搬運重量 kg ※1※2	水平	79.5
	壁掛	45
	垂直	20.5
最高速度	1000	2000
額定推力 ※2	359	179
重複精度	±0.01	
無效空轉	0.1以下	
靜態容許負載	4000	
靜態容許力矩	MP : 730 MY : 437 MR : 387	
使用環境溫度、濕度	0~40°C (避免結凍) 20~80%RH (避免結露)	
保存環境溫度、濕度	0~40°C (避免結凍) 20~80%RH (避免結露)	
環境	避免腐蝕性氣體、爆炸性氣體或粉塵	

※1 最大可搬運重量是指加減速度0.5G時的數值。

有關詳細資訊，請參考第510頁。

※2 額定推力和最大可搬運重量，是假定安裝的馬達可以輸出額定扭力時的參考值。

力矩方向

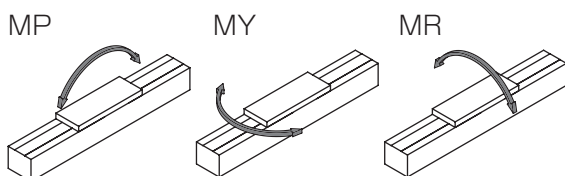

行程和最高速度

螺桿導程	行程 (mm/s)								
	100~700	800	900	1000	1100	1200	1300	1400	1500
20	1000	980	800	670	560	480	420	360	320
40	2000	1970	1610	1340	1130	970	840	730	650

※ 最高速度是指由顧客安裝的馬達可輸出3000rpm旋轉速度時的情形。最高速度會依行程而受到限制。請勿以超過限制的速度移動。

容許負載力臂長度

※ 詳細資訊請參考第504頁。

EBS
EBR
ETS
ETS MultiAxis
ECS
ETV
ECV
EKS
EBS
EBR
ETS
ECS

適用於伺服馬達
適用於步進馬達

外形尺寸圖 馬達右折安裝

● EKS-08LR

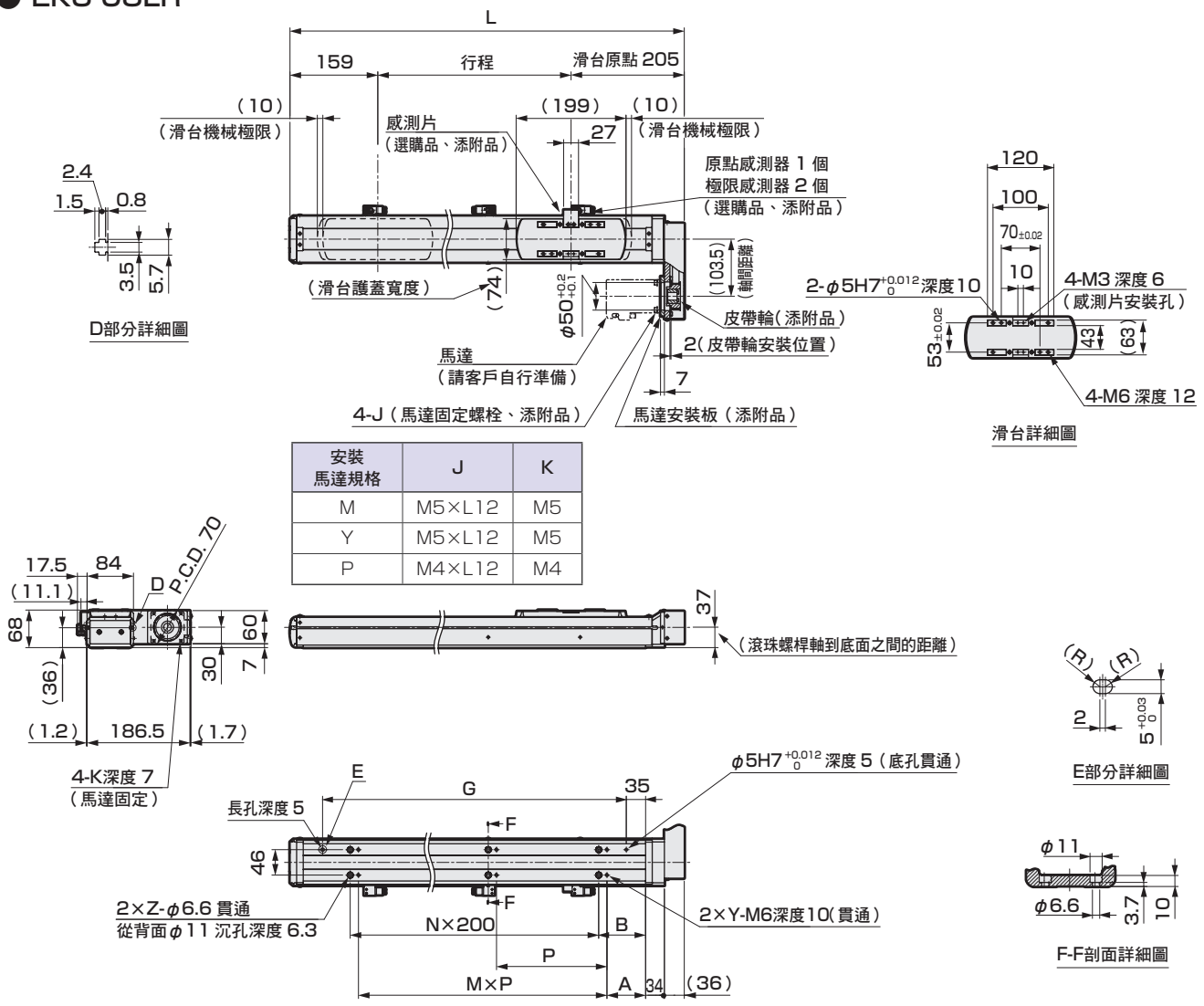

行程記號	0100	0200	0300	0400	0500	0600	0700	0800	0900	1000	1100	1200	1300	1400	1500
行程 (mm)	100	200	300	400	500	600	700	800	900	1000	1100	1200	1300	1400	1500
L	464	564	664	764	864	964	1064	1164	1264	1364	1464	1564	1664	1764	1864
A	65	25	70	120	70	120	70	120	70	120	70	120	70	120	70
B	85	135	85	135	85	135	85	135	85	135	85	135	85	135	85
G	300	400	500	600	700	800	900	1000	1100	1200	1300	1400	1500	1600	1700
M	2	2	2	2	3	3	4	4	5	5	6	6	7	7	8
N	1	1	2	2	3	3	4	4	5	5	6	6	7	7	8
P	120	200													
Y	3	3	3	3	4	4	5	5	6	6	7	7	8	8	9
Z	2	2	3	3	4	4	5	5	6	6	7	7	8	8	9
重量 (kg)	8.7	10	11.3	12.6	13.9	15.2	16.5	17.8	19.1	20.4	21.7	23	24.3	25.6	26.9

添附品一覽

【馬達安裝用零件】

安裝馬達規格	皮帶輪	馬達安裝板固定螺絲	馬達安裝用螺絲	
			尺寸	數量
M	添附出貨	添附出貨	M5	4
Y			M5	4
P			M4	4

【原點感測器、極限感測器】

製造商	型式	添附數量
歐姆龍	EE-SX674	3

※ 關於感測器的規格，請參考第512頁。

使用
注意事項

EKS-08L※

外形尺寸圖 馬達下折安裝

● EKS-08LD

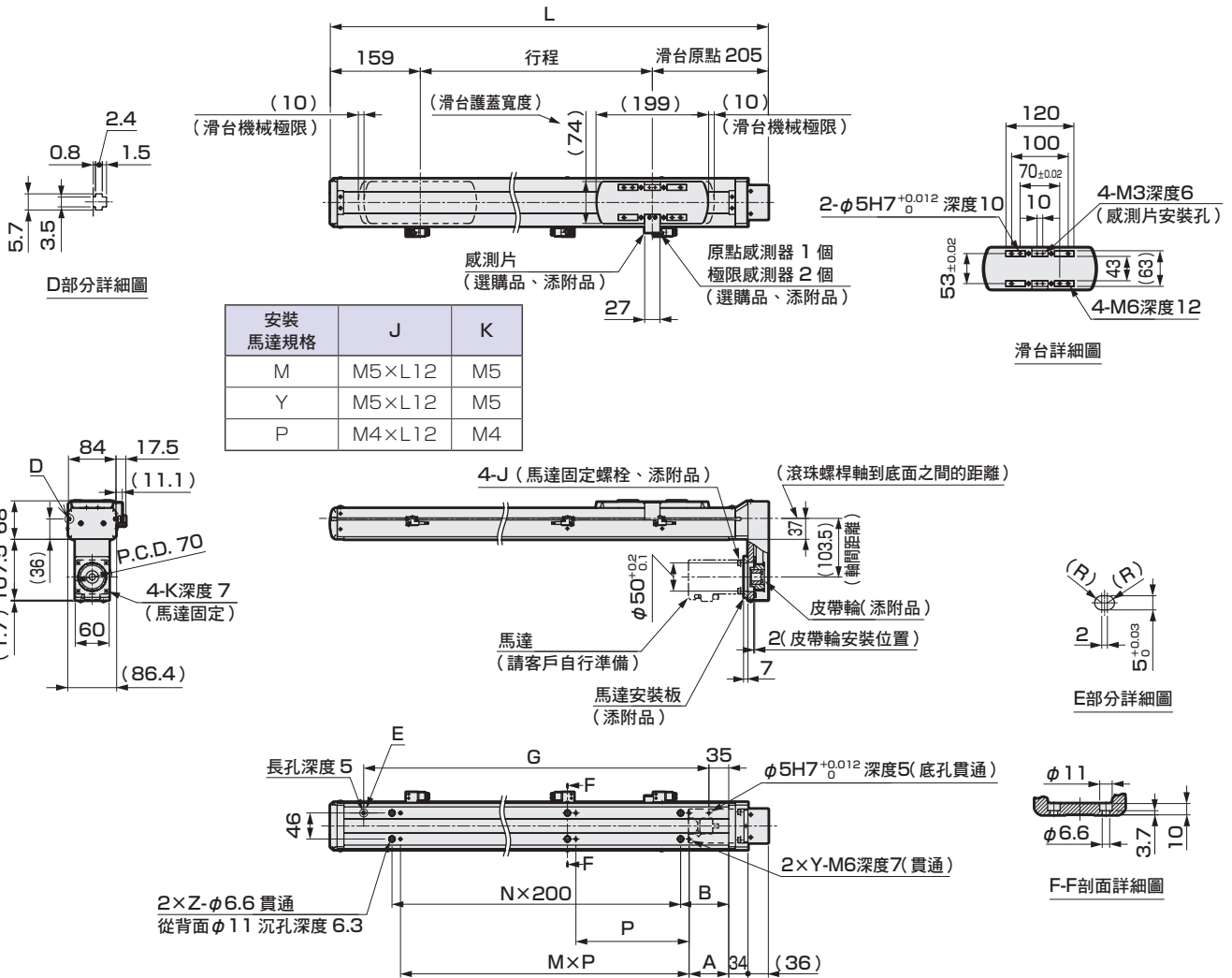

行程記號	0100	0200	0300	0400	0500	0600	0700	0800	0900	1000	1100	1200	1300	1400	1500
行程 (mm)	100	200	300	400	500	600	700	800	900	1000	1100	1200	1300	1400	1500
L	464	564	664	764	864	964	1064	1164	1264	1364	1464	1564	1664	1764	1864
A	65	25	70	120	70	120	70	120	70	120	70	120	70	120	70
B	85	135	85	135	85	135	85	135	85	135	85	135	85	135	85
G	300	400	500	600	700	800	900	1000	1100	1200	1300	1400	1500	1600	1700
M	2	2	2	2	3	3	4	4	5	5	6	6	7	7	8
N	1	1	2	2	3	3	4	4	5	5	6	6	7	7	8
P	120	200													
Y	3	3	3	3	4	4	5	5	6	6	7	7	8	8	9
Z	2	2	3	3	4	4	5	5	6	6	7	7	8	8	9
重量 (kg)	8.7	10	11.3	12.6	13.9	15.2	16.5	17.8	19.1	20.4	21.7	23	24.3	25.6	26.9

添附品一覽

【馬達安裝用零件】

安裝馬達規格	皮帶輪	馬達安裝板固定螺栓	馬達安裝用螺栓	
			尺寸	數量
M	添附出貨	添附出貨	M5	4
Y			M5	4
P			M4	4

【原點感測器、極限感測器】

製造商	型式	添附數量
歐姆龍	EE-SX674	3

※ 關於感測器的規格，請參考第512頁。

外形尺寸圖 馬達左折安裝

● EKS-08LL

安裝馬達規格	J	K
M	M5×L12	M5
Y	M5×L12	M5
P	M4×L12	M4

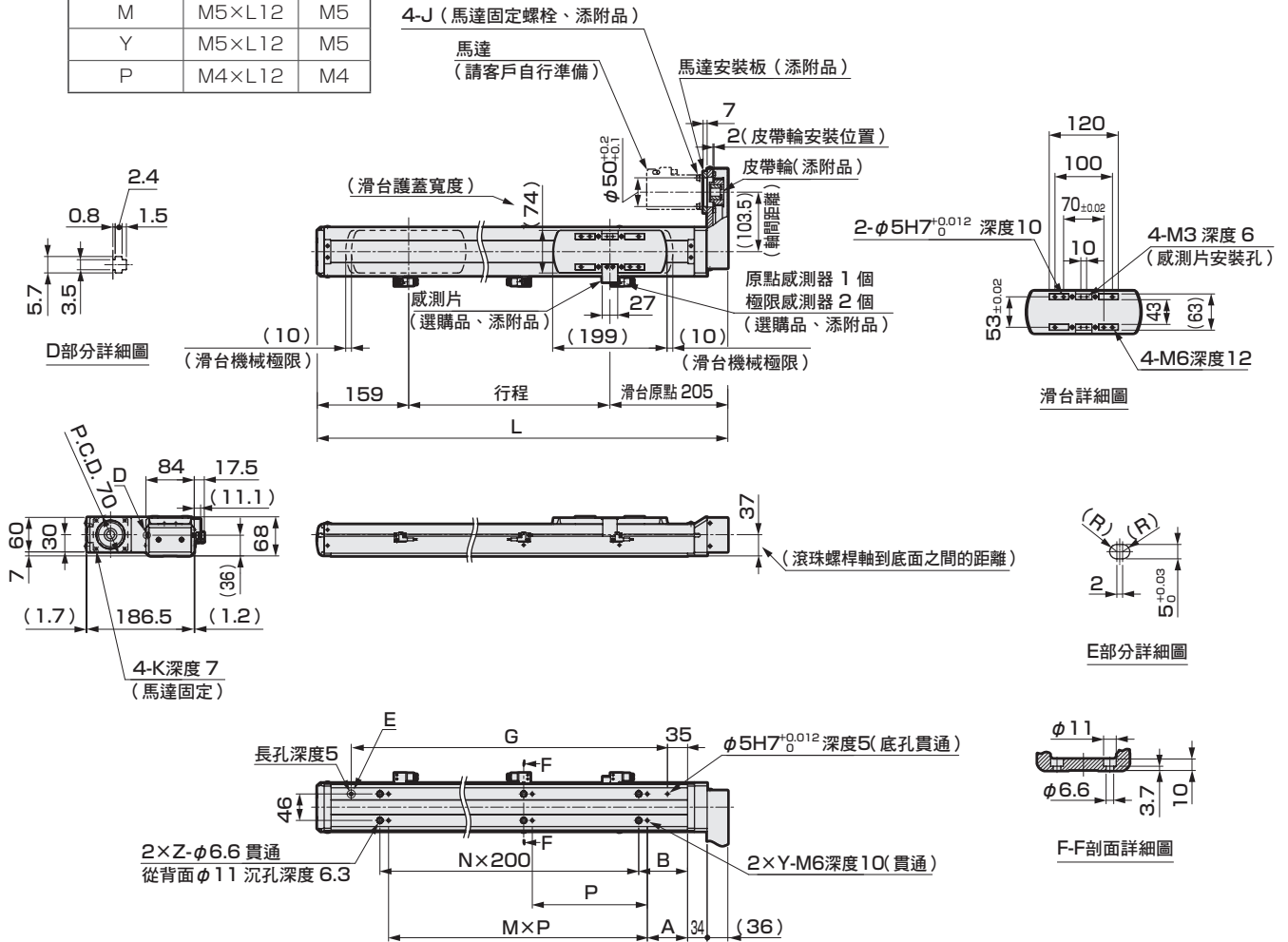

行程記號	0100	0200	0300	0400	0500	0600	0700	0800	0900	1000	1100	1200	1300	1400	1500
行程 (mm)	100	200	300	400	500	600	700	800	900	1000	1100	1200	1300	1400	1500
L	464	564	664	764	864	964	1064	1164	1264	1364	1464	1564	1664	1764	1864
A	65	25	70	120	70	120	70	120	70	120	70	120	70	120	70
B	85	135	85	135	85	135	85	135	85	135	85	135	85	135	85
G	300	400	500	600	700	800	900	1000	1100	1200	1300	1400	1500	1600	1700
M	2	2	2	2	3	3	4	4	5	5	6	6	7	7	8
N	1	1	2	2	3	3	4	4	5	5	6	6	7	7	8
P	120	200													
Y	3	3	3	3	4	4	5	5	6	6	7	7	8	8	9
Z	2	2	3	3	4	4	5	5	6	6	7	7	8	8	9
重量 (kg)	8.7	10	11.3	12.6	13.9	15.2	16.5	17.8	19.1	20.4	21.7	23	24.3	25.6	26.9

添附品一覽

【馬達安裝用零件】

安裝馬達規格	皮帶輪	馬達安裝板固定螺栓	馬達安裝用螺栓	
			尺寸	數量
M	添附出貨	添附出貨	M5	4
Y			M5	4
P			M4	4

【原點感測器、極限感測器】

製造商	型式	添附數量
歐姆龍	EE-SX674	3

※ 關於感測器的規格，請參考第512頁。

使用
注意事項

共用選購品

馬達直型安裝時的尺寸

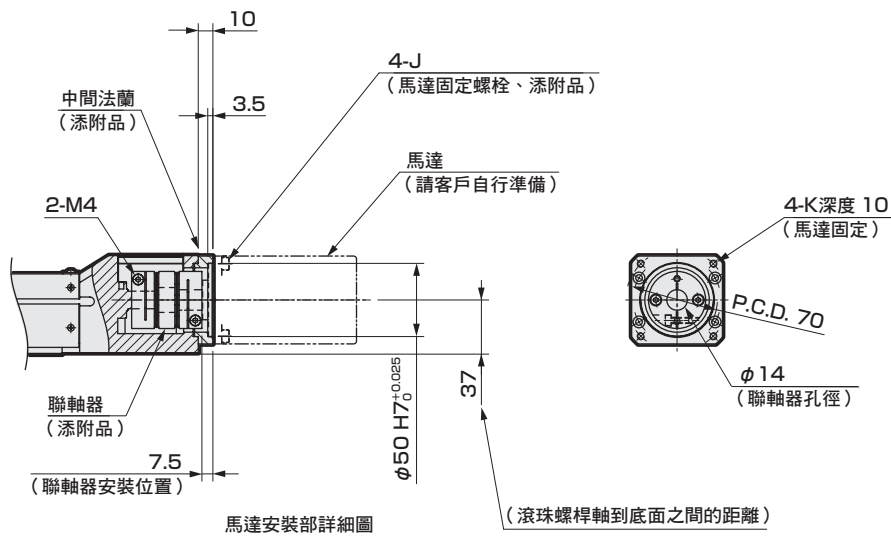

安裝馬達規格	J	K
M	M5×L12	M5
Y	M5×L12	M5
P	M4×L12	M4

馬達折返安裝時

馬達軸固定方法

皮帶輪 (添附品)

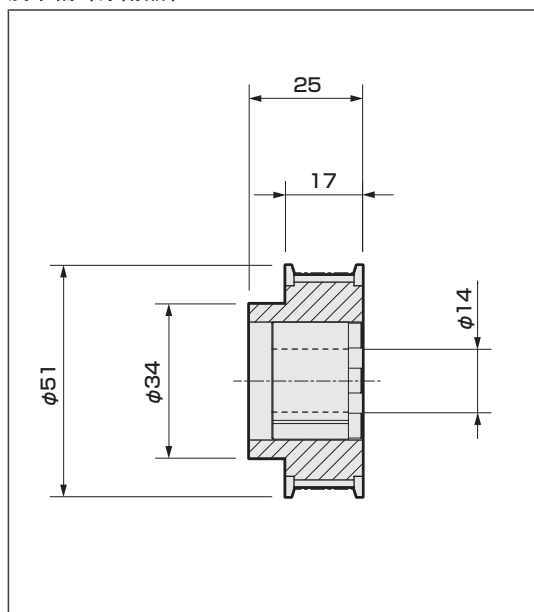

MEMO

適用於伺服馬達							適用於步進馬達				
EBS	EBR	ETS	ETS Multi Axis	ECS	ETV	ECV	EKS	EBS	EBR	ETS	ECS

使用
注意事項



電動缸（無馬達規格）滑塊型

EKS-10LE

馬達直型安裝型

● 伺服馬達尺寸：750W

型號標示方法

EKS - 10 L E - 25 0300 N NN - M 8 N C B

A 主體尺寸
10 本體寬度104mm

B 馬達
L 無

C 馬達安裝方向
E 直型安裝

D 螺桿導程
25 25mm
50 50mm

E 行程
0100 100mm
? (間距100mm)
1500 1500mm

F 煞車
N 無

G 安裝馬達規格
M 請由右表中選出
Y 安裝馬達規格。
P

H 馬達尺寸
8 750W

I 馬達軸固定方法
N 直型安裝時

J 原點感測器 ※1
N 無
C 有

K 極限感測器 ※1
N 無
B 有

製造商	750W
三菱電機株式會社	M
台達電子工業股份有限公司	M
株式會社安川電機	Y
株式會社KEYENCE	Y
Panasonic株式會社	P
歐姆龍株式會社	P
富士電機株式會社	M
Bosch Rexroth AG	P
Rockwell Automation, Inc.	M
SIEMENS AG	M

※1 原點感測器和極限感測器為一組。其中之一為「無」時，另一個也請選擇「無」。

※ 關於馬達型號，請參考第461頁。

規格

適用馬達尺寸	750W 伺服馬達	
驅動方式	滾珠螺桿 $\phi 25$	
行程	mm 100~1500	
螺桿導程	mm	25 50
最大可搬運重量 kg ※1※2	水平	118.5 40
	壁掛	76 40
	垂直	33.5 14.5
最高速度	mm/s	1250 2500
額定推力 ※2	N	540 270
重複精度	mm	± 0.01
無效空轉	mm	0.1以下
靜態容許負載	N	5830
靜態容許力矩	N·m	MP: 1048 MY: 712 MR: 671
使用環境溫度、濕度	0~40°C (避免結凍) 20~80%RH (避免結露)	
保存環境溫度、濕度	0~40°C (避免結凍) 20~80%RH (避免結露)	
環境	避免腐蝕性氣體、爆炸性氣體或粉塵	

※1 最大可搬運重量是指加減速度0.5G時的數值。

有關詳細資訊，請參考第510頁。

※2 額定推力和最大可搬運重量，是假定安裝的馬達可以輸出額定扭力時的參考值。

行程和最高速度

(mm/s)

螺桿導程	行程	100~900	1000	1100	1200	1300	1400	1500
		25	1250	1050	890	760	660	580
50		2500	2110	1790	1530	1330	1160	1030

※ 最高速度是指由顧客安裝的馬達可輸出3000rpm旋轉速度時的情形。最高速度會依行程而受到限制。請勿以超過限制的速度移動。

容許負載力臂長度

※ 詳細資訊請參考第504頁。

力矩方向

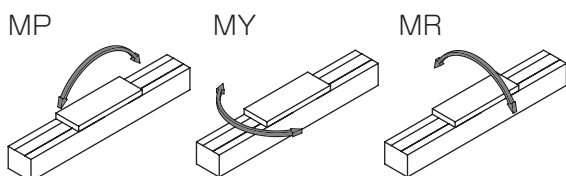

外形尺寸圖 馬達直型安裝

● EKS-10LE

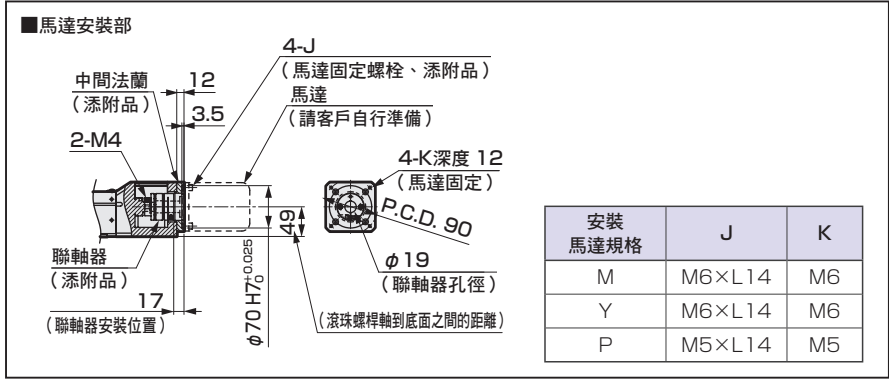
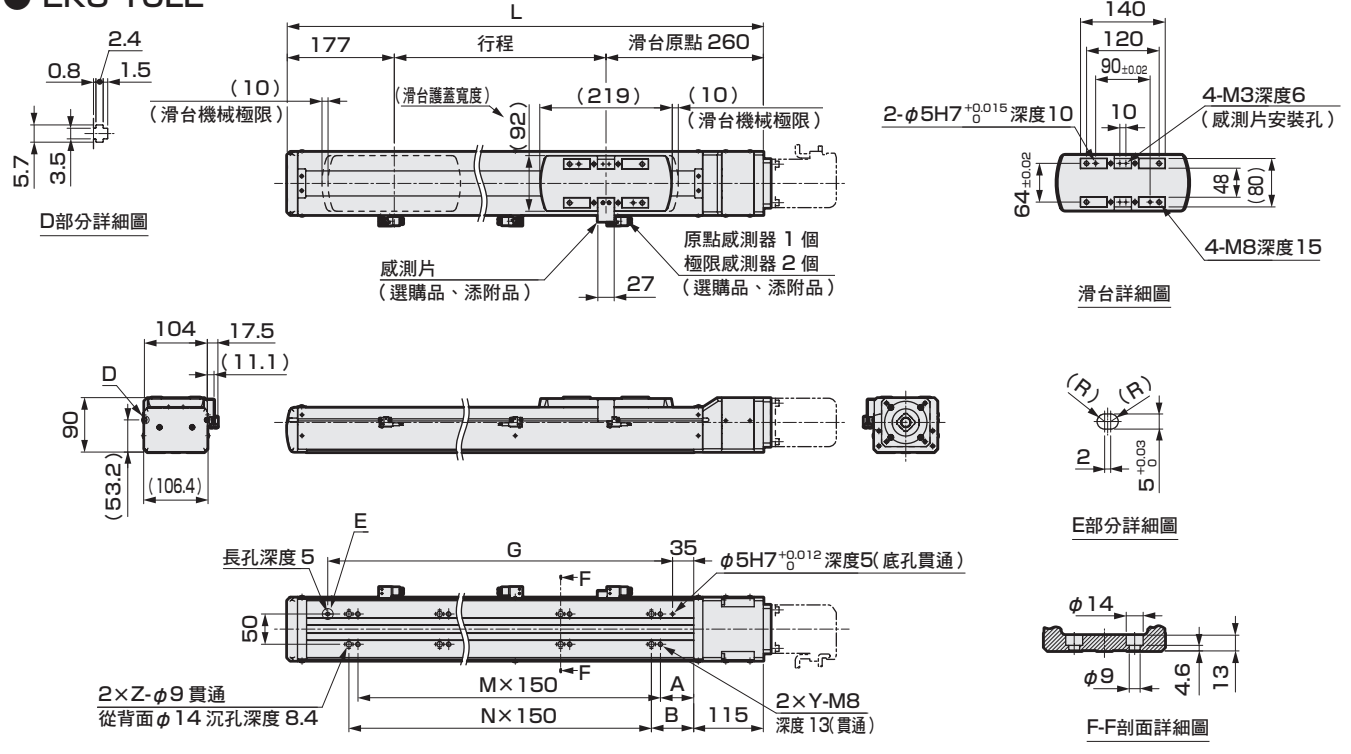

行程記號	0100	0200	0300	0400	0500	0600	0700	0800	0900	1000	1100	1200	1300	1400	1500
行程 (mm)	100	200	300	400	500	600	700	800	900	1000	1100	1200	1300	1400	1500
L	537	637	737	837	937	1037	1137	1237	1337	1437	1537	1637	1737	1837	1937
A	45	80	55	105	80	55	105	80	55	105	80	55	105	80	55
B	120	95	70	120	95	70	120	95	70	120	95	70	120	95	70
G	320	420	520	620	720	820	920	1020	1120	1220	1320	1420	1520	1620	1720
M	2	2	3	3	4	5	5	6	7	7	8	9	9	10	11
N	1	2	3	3	4	5	5	6	7	7	8	9	9	10	11
Y	3	3	4	4	5	6	6	7	8	8	9	10	10	11	12
Z	2	3	4	4	5	6	6	7	8	8	9	10	10	11	12
重量 (kg)	14.7	16.8	18.8	20.9	22.9	25	27	29.1	31.2	33.2	35.3	37.3	39.4	41.5	43.5

添附品一覽

【馬達安裝用零件】

安裝馬達規格	聯軸器	中間法蘭固定螺栓	馬達安裝用螺栓	
			尺寸	數量
M	添附出貨	添附出貨	M6	4
Y			M6	4
P			M5	4

【原點感測器、極限感測器】

製造商	型式	添附數量
歐姆龍	EE-SX674	3

※ 關於感測器的規格，請參考第512頁。



電動缸（無馬達規格）滑塊型

EKS-10L ※

馬達折返安裝型

● 伺服馬達尺寸：750W

型號標示方法

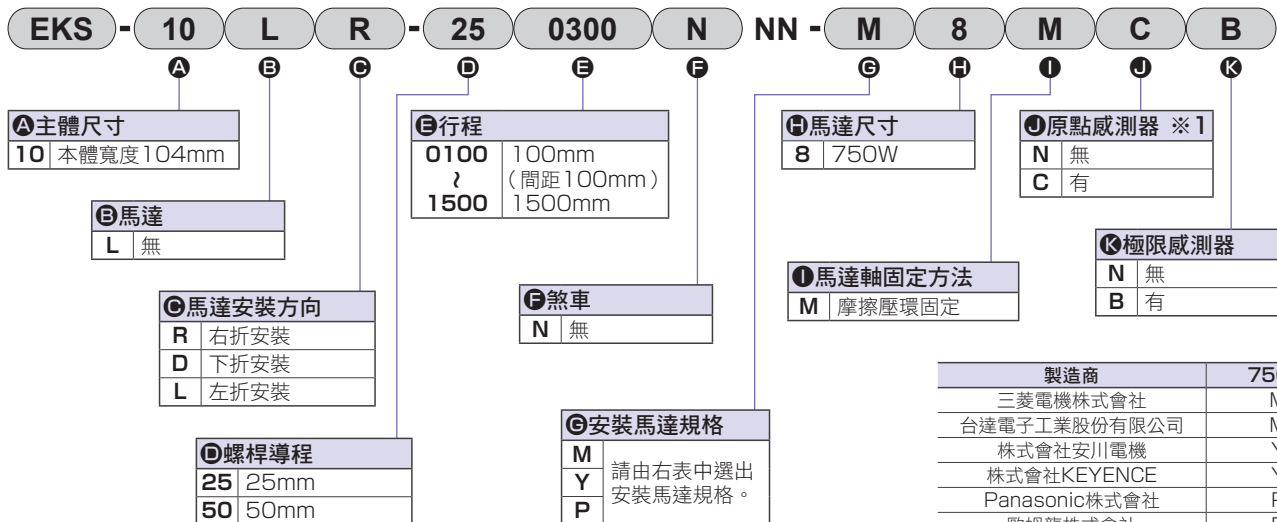

※1 原點感測器和極限感測器為一組。其中之一為「無」時，另一個也請選擇「無」。

※ 關於馬達型號，請參考第461頁。

規格

適用馬達尺寸	750W 伺服馬達	
驅動方式	滾珠螺桿 ϕ 25	
行程	mm 100~1500	
螺桿導程	mm	25 50
最大可搬運重量 kg ※1※2	水平	92.5 37.5
	壁掛	76 37.5
	垂直	28 12.5
最高速度	mm/s	1250 2500
額定推力 ※2	N	540 270
重複精度	mm	\pm 0.01
無效空轉	mm	0.1以下
靜態容許負載	N	5830
靜態容許力矩	N·m	MP: 1048 MY: 712 MR: 671
使用環境溫度、濕度	0~40°C (避免結凍) 20~80%RH (避免結露)	
保存環境溫度、濕度	0~40°C (避免結凍) 20~80%RH (避免結露)	
環境	避免腐蝕性氣體、爆炸性氣體或粉塵	

※1 最大可搬運重量是指加減速度0.5G時的數值。

有關詳細資訊，請參考第510頁。

※2 額定推力和最大可搬運重量，是假定安裝的馬達可以輸出額定扭力時的參考值。

力矩方向

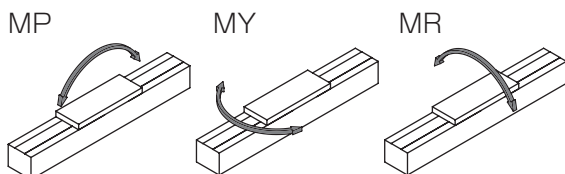

行程和最高速度

螺桿導程	行程	(mm/s)						
		100~900	1000	1100	1200	1300	1400	1500
25		1250	1050	890	760	660	580	510
50		2500	2110	1790	1530	1330	1160	1030

※ 最高速度是指由顧客安裝的馬達可輸出3000rpm旋轉速度時的情形。最高速度會依行程而受到限制。請勿以超過限制的速度移動。

容許負載力臂長度

※ 詳細資訊請參考第504頁。

外形尺寸圖 馬達右折安裝

● EKS-10LR

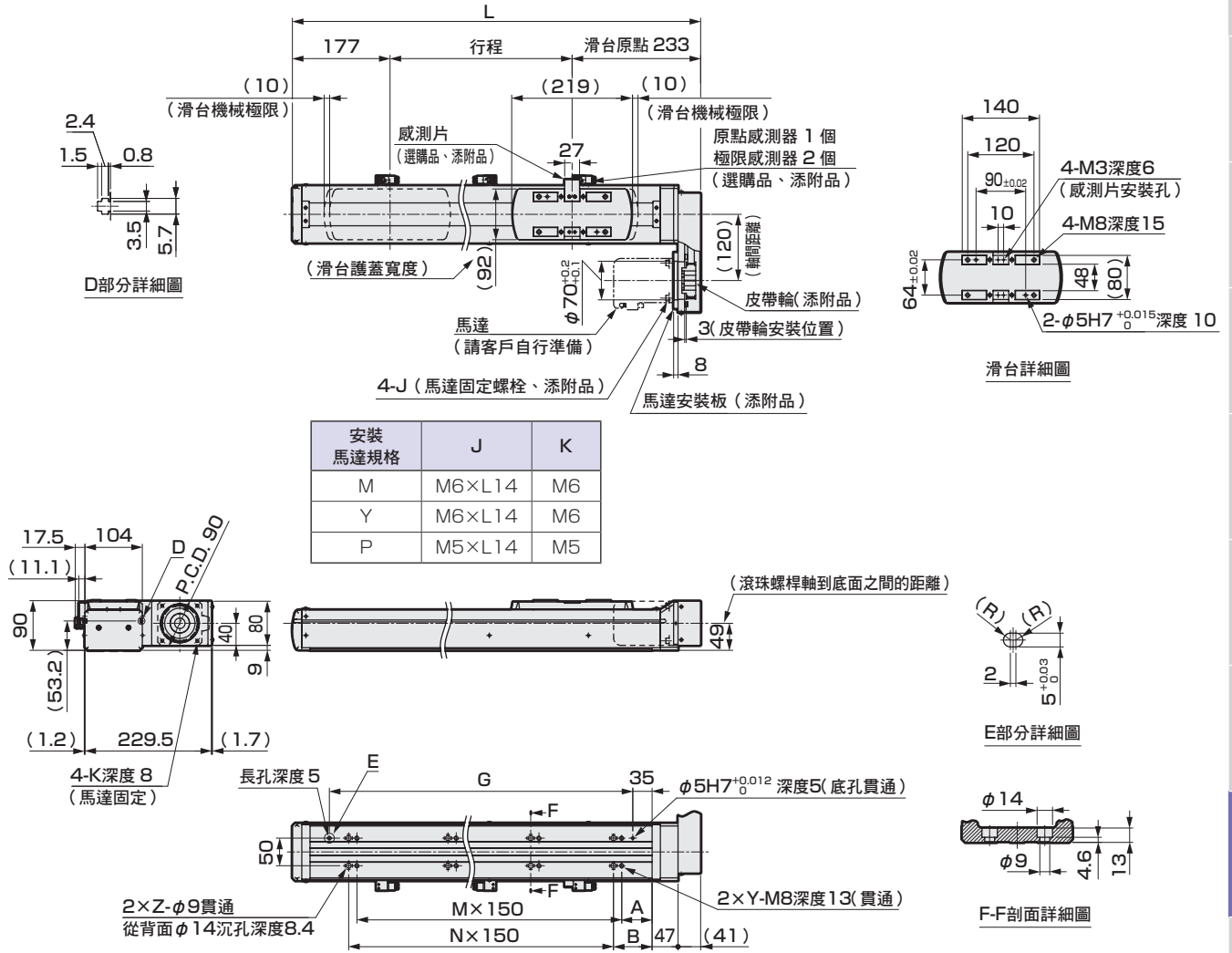

行程記號	0100	0200	0300	0400	0500	0600	0700	0800	0900	1000	1100	1200	1300	1400	1500
行程 (mm)	100	200	300	400	500	600	700	800	900	1000	1100	1200	1300	1400	1500
L	510	610	710	810	910	1010	1110	1210	1310	1410	1510	1610	1710	1810	1910
A	45	80	55	105	80	55	105	80	55	105	80	55	105	80	55
B	120	95	70	120	95	70	120	95	70	120	95	70	120	95	70
G	320	420	520	620	720	820	920	1020	1120	1220	1320	1420	1520	1620	1720
M	2	2	3	3	4	5	5	6	7	7	8	9	9	10	11
N	1	2	3	3	4	5	5	6	7	7	8	9	9	10	11
Y	3	3	4	4	5	6	6	7	8	8	9	10	10	11	12
Z	2	3	4	4	5	6	6	7	8	8	9	10	10	11	12
重量 (kg)	15.6	17.7	19.8	21.8	23.9	25.9	28	30.1	32.1	34.2	36.2	38.3	40.4	42.4	44.5

添附品一覽

【馬達安裝用零件】

安裝馬達規格	皮帶輪	馬達安裝板固定螺栓	馬達安裝用螺栓	
			尺寸	數量
M	添附出貨	添附出貨	M6	4
Y			M6	4
P			M5	4

【原點感測器、極限感測器】

製造商	型式	添附數量
歐姆龍	EE-SX674	3

※ 關於感測器的規格，請參考第512頁。

外形尺寸圖 馬達左折安裝

● EKS-10LL

安裝馬達規格	J	K
M	M6×L14	M6
Y	M6×L14	M6
P	M5×L14	M5

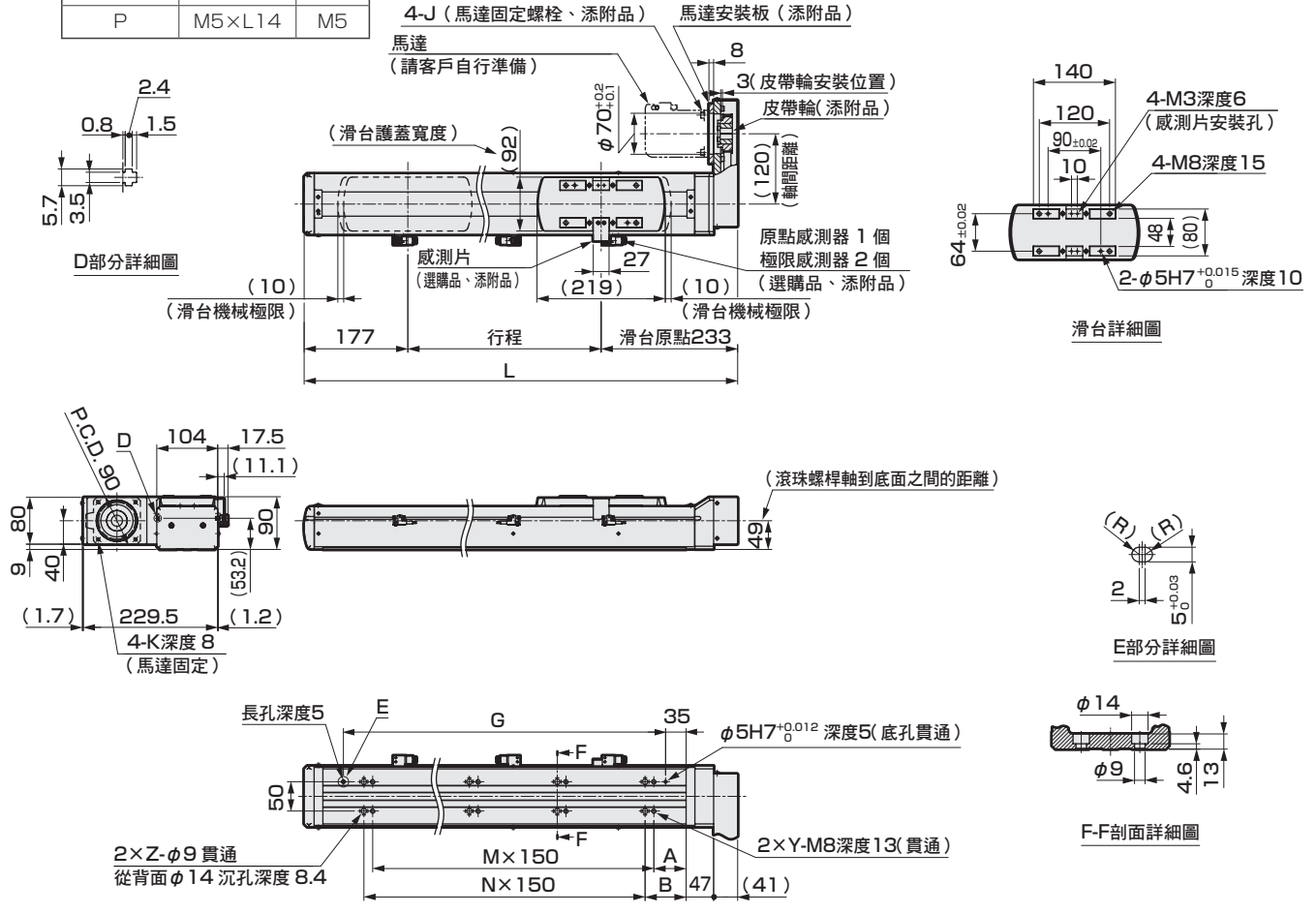

行程記號	0100	0200	0300	0400	0500	0600	0700	0800	0900	1000	1100	1200	1300	1400	1500
行程 (mm)	100	200	300	400	500	600	700	800	900	1000	1100	1200	1300	1400	1500
L	510	610	710	810	910	1010	1110	1210	1310	1410	1510	1610	1710	1810	1910
A	45	80	55	105	80	55	105	80	55	105	80	55	105	80	55
B	120	95	70	120	95	70	120	95	70	120	95	70	120	95	70
G	320	420	520	620	720	820	920	1020	1120	1220	1320	1420	1520	1620	1720
M	2	2	3	3	4	5	5	6	7	7	8	9	9	10	11
N	1	2	3	3	4	5	5	6	7	7	8	9	9	10	11
Y	3	3	4	4	5	6	6	7	8	8	9	10	10	11	12
Z	2	3	4	4	5	6	6	7	8	8	9	10	10	11	12
重量 (kg)	15.6	17.7	19.8	21.8	23.9	25.9	28	30.1	32.1	34.2	36.2	38.3	40.4	42.4	44.5

添附品一覽

【馬達安裝用零件】

安裝馬達規格	皮帶輪	馬達安裝板固定螺栓	馬達安裝用螺栓	
			尺寸	數量
M	添附出貨	添附出貨	M6	4
Y			M6	4
P			M5	4

【原點感測器、極限感測器】

製造商	型式	添附數量
歐姆龍	EE-SX674	3

※ 關於感測器的規格，請參考第512頁。

共用選購品

馬達直型安裝時的尺寸

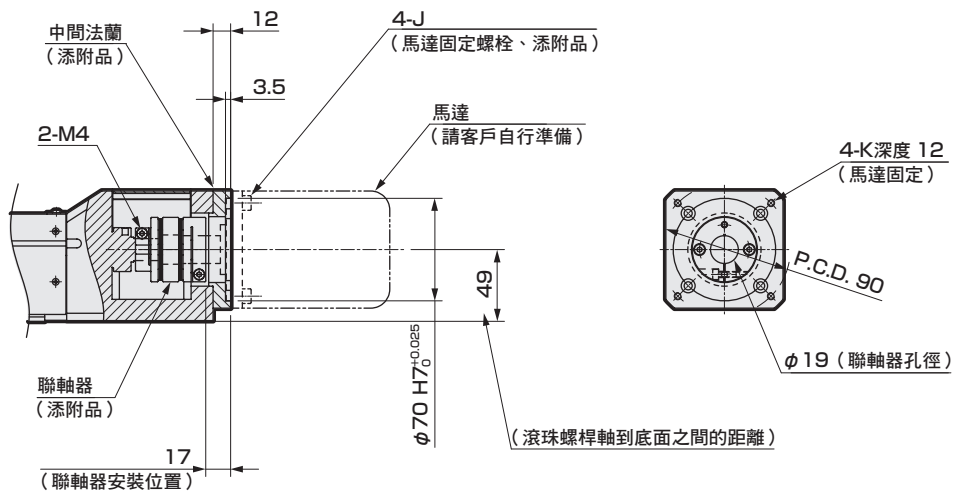

馬達安裝部詳細圖

安裝馬達規格	J	K
M	M6×L14	M6
Y	M6×L14	M6
P	M5×L14	M5

馬達折返安裝時

馬達軸固定方法

皮帶輪 (添附品)

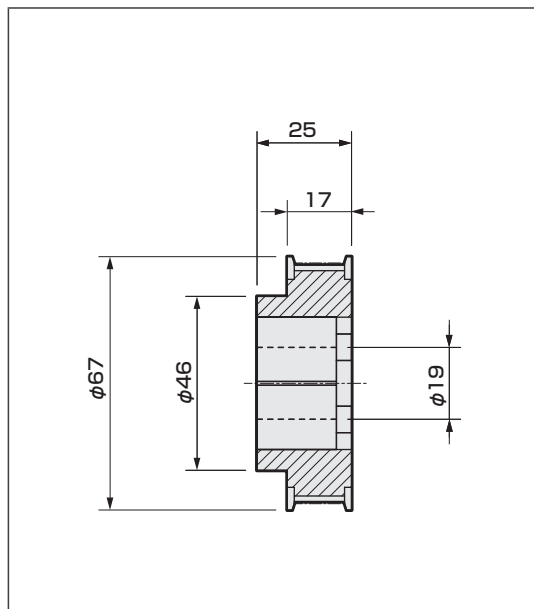

MEMO

適用於伺服馬達						
EBS	EBR	ETS	ETS Multi Axis	ECS	ETV	ECV
適用於步進馬達						
EBS	EBR	ETS	ECS			

使用
注意事項

機種選定

STEP1 確認可搬運重量

可搬運重量會隨著安裝方式、螺桿導程和加減速度的不同而改變。
請參閱各加減速度下的可搬運重量表（第510、511頁）後，選定尺寸和螺桿導程。

STEP2 確認定位時間

請依以下範例算出選定產品的定位時間，並確認是否符合所需的作業時間。
可從各機種的規格表及顧客選定的馬達，選定速度和加減速度。

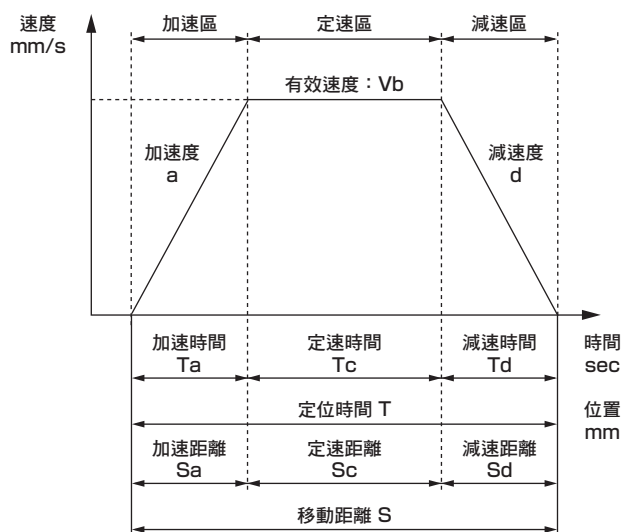

	內容	記號	單位	備註
設定值	設定速度	V	mm/s	
	設定加速度	a	mm/s ²	
	設定減速度	d	mm/s ²	
	移動距離	S	mm	
計算值	到達速度	Vmax	mm/s	$=\{2 \times a \times d \times S / (a+d)\}^{1/2}$
	有效速度	Vb	mm/s	V和Vmax兩者中較小的一方
	加速時間	Ta	s	$=Vb/a$
	減速時間	Td	s	$=Vb/d$
	定速時間	Tc	s	$=Sc/Vb$
	加速距離	Sa	mm	$=(a \times Ta^2)/2$
	減速距離	Sd	mm	$=(d \times Td^2)/2$
	定速距離	Sc	mm	$=S-(Sa+Sd)$
定位時間	T	s	$=Ta+Tc+Td$	

- ※ 使用時，請勿超出規格範圍之速度。
- ※ 依據加減速度和行程的不同，有時可能無法形成梯形速度波形（未到達設定速度）。此情況下有效速度（Vb）請選擇設定速度（V）和到達速度（Vmax）兩者中較小的一方。
- ※ 使用時請將加速度、減速度控制在2G以下。
- ※ $1G \doteq 9.8m/s^2$ 。

STEP3 確認容許負載力臂長度

請確認動作時負載的負載力臂長度在容許負載力臂長度（第504頁～第509頁）的範圍內。

關於選定的詳細資訊，請洽詢本公司業務承辦人。

MEMO

適用於伺服馬達							適用於步進馬達				
EBS	EBR	ETS	ETSMultiAxis	ECS	ETV	ECV	EKS	EBS	EBR	ETS	ECS

使用
注意事項

各安裝方式的容許力矩和容許負載力臂長度 (EKS系列)

【水平設置時】

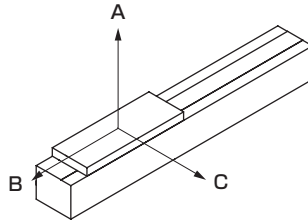

【容許負載力臂長度】

●EKS-04

馬達安裝	加減速度 G	螺桿導程	重量 kg	負載力臂距離mm		
				A	B	C
直型	0.15	10	4.5	400	130	220
			9.5	400	60	100
			19	370	20	40
			3.5	400	140	220
			7	400	60	100
			14	270	30	40
		16	4.5	400	130	210
			9.5	210	60	100
			19	90	20	40
			3.5	360	140	200
			7	160	60	90
			14	60	20	40
	1	10	3	400	210	310
			6	220	100	150
			12	90	40	70
			2	370	240	290
			4	170	110	140
			8.5	70	50	70
		16	4.5	400	130	220
			9.5	400	60	100
			19	370	20	40
			3.5	400	140	220
			7	400	60	100
			14	270	30	40
折返	0.15	10	4.5	400	130	210
			9.5	210	60	100
			19	90	20	40
			3.5	360	140	200
			7	160	60	90
			14	60	20	40
		16	4.5	400	130	210
			9.5	210	60	100
			19	90	20	40
			3.5	360	140	200
			7	160	60	90
			14	60	20	40
	1	10	2.5	400	240	350
			5	250	120	170
			10.5	110	50	80
			1.5	400	270	330
			3.5	200	130	160
			7.5	80	60	80

※螺桿導程10mm為 行程：550mm
額定速度：500mm/s時
螺桿導程16mm為 行程：550mm
額定速度：800mm/s時
的數值。

●EKS-05

馬達安裝	加減速度 G	螺桿導程	重量 kg	負載力臂距離mm			
				A	B	C	
直型	0.15	10	6.5	500	160	340	
			13	500	70	160	
			26	460	30	70	
			1.5	500	360	500	
			3.5	500	170	330	
			7.5	500	80	160	
			20	6	500	160	310
				12.5	270	70	150
				25.5	120	30	70
				1.5	500	360	500
				3.5	380	170	270
				7.5	170	80	130
		1	10	1.5	500	500	500
				3.5	500	280	470
				7.5	300	130	230
				1	500	490	500
				2.5	330	240	300
				5.5	150	110	150
			20	6.5	500	160	340
				13	500	70	160
				26	460	30	70
				1.5	500	360	500
				3.5	500	170	330
				7.5	500	80	160
	折返	0.15	10	5.5	500	190	370
				11	320	90	180
				22	140	40	80
				1.5	500	360	500
				3.5	380	170	270
				7.5	170	80	130
			20	1.5	500	500	500
				3	500	350	500
				6	380	170	290
				1	500	500	500
				2.5	360	270	320
				5	160	130	160

※螺桿導程10mm為 行程：600mm
額定速度：500mm/s時
螺桿導程16mm為 行程：600mm
額定速度：1000mm/s時
的數值。

●EKS-06

馬達安裝	加減速度 G	螺桿導程	重量 kg	負載力臂距離mm			
				A	B	C	
直型	0.15	20	11.5	600	120	210	
			23.5	460	50	100	
			47.5	180	20	40	
			5	600	290	520	
			10	600	140	250	
			20.5	550	60	120	
			30	6.5	490	210	320
				13.5	220	100	160
				27	90	40	70
				3.5	600	430	520
				7	350	200	260
				14	150	90	130
		1	20	2	600	600	600
				4.5	460	330	400
				9	210	160	200
				1.5	600	600	600
				3.5	420	400	380
				7.5	190	190	200
			30	11	600	120	230
				22	500	50	100
				44.5	200	20	40
				4.5	600	310	570
				9.5	600	150	270
				19	600	70	130
	折返	0.15	20	5	600	290	430
				10	310	140	210
				22.5	130	60	100
				2.5	600	550	600
				5.5	450	270	330
				11	200	120	160
			30	1	600	600	600
				2	600	600	600
				4.5	460	330	400
				1	600	600	600
				2.5	600	600	570
				5	300	290	290

※螺桿導程20mm為 行程：650mm
額定速度：1000mm/s時
螺桿導程30mm為 行程：650mm
額定速度：1500mm/s時
的數值。

各安裝方式的容許力矩和容許負載力臂長度 (EKS系列)

【水平設置時】

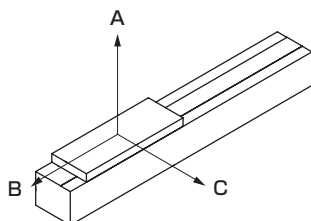

【容許負載力臂長度】

●EKS-08

馬達安裝	加減速度 G	螺桿導程	重量 kg	負載力臂距離mm		
				A	B	C
直型	0.15	20	20.5	800	190	320
			41.5	760	90	140
			83.5	310	30	60
		40	4.5	800	680	800
			9.5	800	330	540
			19	800	150	260
	1	20	12	800	340	480
			24.5	380	160	230
			49	160	70	110
		40	4	800	780	770
			8	550	380	380
			16.5	250	180	190
	2	20	3.5	800	800	800
			7	800	610	710
			14	430	300	350
		40	2	800	800	800
			4	690	760	600
			8.5	320	370	300
折返	0.15	20	19.5	800	200	330
			39.5	800	90	150
			79.5	340	40	60
		40	4.5	800	720	800
			9	800	350	580
			18	800	160	270
	1	20	9.5	800	440	610
			19	500	210	300
			38.5	220	90	140
		40	3	800	800	800
			6.5	680	470	470
			13.5	320	220	230
	2	20	1.5	800	800	800
			3	800	800	800
			6.5	800	660	760
		40	1.5	800	800	800
			3	800	800	800
			6	470	530	420

※螺桿導程20mm為 行程：700mm
額定速度：1000mm/s時
螺桿導程40mm為 行程：700mm
額定速度：2000mm/s時
的數值。

●EKS-10

馬達安裝	加減速度 G	螺桿導程	重量 kg	負載力臂距離mm		
				A	B	C
直型	0.15	25	42.5	1000	200	350
			85.5	890	90	160
			171.5	360	30	60
		50	10	1000	680	1000
			20	1000	330	590
			40	1000	150	280
	1	25	16	1000	560	770
			32	590	270	380
			64.5	260	120	180
		50	4.5	1000	1000	1000
			9.5	970	710	690
			19	450	340	350
	2	25	4	1000	1000	1000
			8	1000	1000	1000
			16	770	560	640
		50	1.5	1000	1000	1000
			3.5	1000	1000	1000
			7	820	980	740
折返	0.15	25	40	1000	210	380
			80.5	960	90	170
			161.5	400	40	70
		50	9	1000	730	1000
			18.5	1000	350	630
			37.5	1000	160	300
	1	25	11	1000	830	1000
			22	890	400	560
			44	410	190	280
		50	3	1000	1000	1000
			6.5	1000	1000	1000
			13	690	510	510
	2	50	1	1000	1000	1000
			2.5	1000	1000	1000

※螺桿導程25mm為 行程：900mm
額定速度：1250mm/s時
螺桿導程50mm為 行程：900mm
額定速度：2500mm/s時
的數值。

各安裝方式的容許力矩和容許負載力臂長度 (EKS系列)

【壁掛設置時】

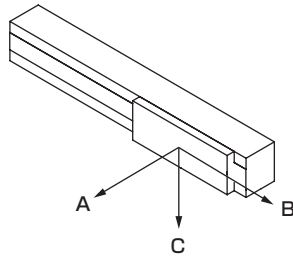

【容許負載力臂長度】

●EKS-04

馬達安裝	加減速度 G	螺桿導程	重量 kg	負載力臂距離mm			
				A	B	C	
直型	0.15	10	2.5	360	210	400	
			5.5	150	90	400	
			11	50	30	400	
		16	2	360	220	400	
			4	150	90	400	
			8.5	50	30	350	
	1	10	2.5	360	230	400	
			5	160	100	400	
			10	50	30	180	
		16	1.5	340	250	400	
			3.5	150	110	310	
			7.5	50	40	120	
	2	10	2	340	250	400	
			4.5	150	110	270	
			9.5	50	40	110	
		16	1.5	300	270	400	
			3.5	130	120	200	
			7	50	40	80	
	折返	0.15	10	2.5	360	210	400
				5.5	150	90	400
				11	50	30	400
			16	2	360	220	400
				4	150	90	400
				8.5	50	30	350
1		10	2.5	360	230	400	
			5	160	100	400	
			10	50	30	180	
		16	1.5	340	250	400	
			3.5	150	110	310	
			7.5	50	40	120	
2		10	2	340	250	400	
			4.5	150	110	270	
			9.5	50	40	110	
		16	1.5	300	270	400	
			3.5	130	120	200	
			7	50	40	80	

※螺桿導程10mm為 行程：550mm
額定速度：500mm/s時
螺桿導程16mm為 行程：550mm
額定速度：800mm/s時的數值。

●EKS-05

馬達安裝	加減速度 G	螺桿導程	重量 kg	負載力臂距離mm			
				A	B	C	
直型	0.15	10	4.5	430	200	500	
			9.5	190	80	500	
			19.5	70	30	500	
		20	1.5	500	340	500	
			3.5	320	160	500	
			7.5	130	60	500	
	1	10	4.5	410	210	500	
			9	180	90	390	
			18	60	30	160	
		20	1.5	490	340	500	
			3.5	220	150	360	
			7.5	90	60	150	
	2	10	1.5	500	500	500	
			3.5	420	260	500	
			7.5	190	120	290	
		20	1	500	470	500	
			2.5	240	220	320	
			5.5	100	90	140	
	折返	0.15	10	4.5	430	200	500
				9.5	190	80	500
				19.5	70	30	500
			20	1.5	500	340	500
				3.5	320	160	500
				7.5	130	60	500
1		10	4.5	410	210	500	
			9	180	90	390	
			18	60	30	160	
		20	1.5	490	340	500	
			3.5	220	150	360	
			7.5	90	60	150	
2		10	1.5	500	500	500	
			3	500	340	500	
			6	250	150	370	
		20	1	500	500	500	
			2.5	270	250	350	
			5	120	110	150	

※螺桿導程10mm為 行程：600mm
額定速度：500mm/s時
螺桿導程16mm為 行程：600mm
額定速度：1000mm/s時的數值。

●EKS-06

馬達安裝	加減速度 G	螺桿導程	重量 kg	負載力臂距離mm			
				A	B	C	
直型	0.15	20	5	480	250	600	
			10.5	210	100	600	
			21.5	70	30	350	
		30	5	510	260	600	
			10	220	110	600	
			20.5	80	40	390	
	1	20	4.5	420	290	600	
			9	180	130	320	
			18.5	60	40	120	
		30	3.5	450	400	600	
			7	200	180	320	
			14	70	70	120	
	2	20	2	600	600	600	
			4.5	330	300	450	
			9	140	130	200	
		30	1.5	600	600	600	
			3.5	310	360	400	
			7.5	130	160	170	
	折返	0.15	20	5	480	250	600
				10.5	210	100	600
				21.5	70	30	350
			30	4.5	550	280	600
				9.5	240	120	600
				19	90	40	440
1		20	4.5	420	290	600	
			9	180	130	320	
			18.5	60	40	120	
		30	2.5	590	510	600	
			5.5	270	240	420	
			11	110	100	180	
2		20	1	600	600	600	
			2	600	600	600	
			4.5	330	300	450	
		30	1	600	600	600	
			2.5	490	570	600	
			5	220	260	290	

※螺桿導程20mm為 行程：650mm
額定速度：1000mm/s時
螺桿導程30mm為 行程：650mm
額定速度：1500mm/s時的數值。

各安裝方式的容許力矩和容許負載力臂長度 (EKS系列)

【壁掛設置時】

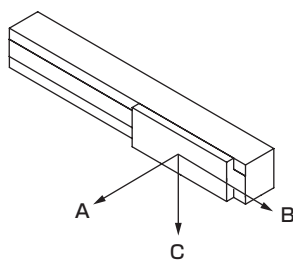

【容許負載力臂長度】

●EKS-08

馬達安裝	加減速度 G	螺桿導程	重量 kg	負載力臂距離mm		
				A	B	C
直型	0.15	20	11.5	570	320	800
			23.5	250	140	800
			47.5	90	50	480
		40	4.5	800	640	800
			9.5	530	300	800
			19	230	130	800
	1	20	10.5	510	370	800
			21	220	160	430
			42	80	60	170
		40	4	700	740	800
			8	330	350	520
			16.5	140	150	220
	2	20	3.5	800	800	800
			7	640	580	800
			14	290	270	420
		40	2	800	800	800
			4	510	710	670
			8.5	230	330	310
折返	0.15	20	11.5	570	320	800
			23.5	250	140	800
			47.5	90	50	480
		40	4.5	800	680	800
			9	560	320	800
			18	240	140	800
	1	20	9.5	560	410	800
			19	250	180	470
			38.5	90	70	190
		40	3	800	800	800
			6.5	410	440	650
			13.5	180	190	290
	2	20	1.5	800	800	800
			3	800	800	800
			6.5	690	630	800
		40	1.5	800	800	800
			3	750	800	800
			6	350	490	460

※螺桿導程20mm為 行程：700mm
額定速度：1000mm/s時
螺桿導程40mm為 行程：700mm
額定速度：2000mm/s時的數值。

●EKS-10

馬達安裝	加減速度 G	螺桿導程	重量 kg	負載力臂距離mm		
				A	B	C
直型	0.15	25	21	730	390	1000
			42	310	170	1000
			84	110	60	680
		50	10	1000	640	1000
			20	550	290	1000
			40	220	120	1000
	1	25	16	700	520	1000
			32	310	230	550
			64.5	120	90	220
		50	4.5	1000	1000	1000
			9.5	600	670	920
			19	270	300	410
	2	25	4	1000	1000	1000
			8	1000	1000	1000
			16	550	520	750
		50	1.5	1000	1000	1000
			3.5	1000	1000	1000
			7	620	920	800
折返	0.15	25	21	730	390	1000
			42	310	170	1000
			84	110	60	680
		50	9	1000	680	1000
			18.5	590	310	1000
			37.5	250	130	1000
	1	25	11	1000	790	1000
			22	490	370	850
			44	210	150	380
		50	3	1000	1000	1000
			6.5	910	1000	1000
			13	420	470	650
	2	50	1	1000	1000	1000
			2.5	1000	1000	1000

※螺桿導程25mm為 行程：900mm
額定速度：1250mm/s時
螺桿導程50mm為 行程：900mm
額定速度：2500mm/s時的數值。

各安裝方式的容許力矩和容許負載力臂長度 (EKS系列)

【垂直設置時】

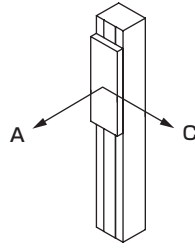

【容許負載力臂長度】

●EKS-04

馬達安裝	加減速度 G	螺桿導程	重量 kg	負載力臂距離mm		
				A	C	
直型	0.15	10	2	290	290	
			4	130	130	
			8.5	50	50	
		16	1.5	270	270	
			3.5	120	120	
			7	50	50	
		1	10	2	270	270
				4	120	120
				8.5	50	50
			16	1.5	270	270
				3	120	120
				6.5	50	50
	2	10	2	280	280	
			4	130	130	
			8	50	50	
		16	1	290	290	
			2.5	130	130	
			5.5	50	50	
	折返	0.15	10	2	290	290
				4	130	130
				8.5	50	50
			16	1.5	270	270
				3.5	120	120
				7	50	50
1			10	2	270	270
				4	120	120
				8.5	50	50
			16	1.5	270	270
				3	120	120
				6.5	50	50
2		10	1.5	350	350	
			3	160	160	
			6.5	70	70	
		16	1	360	360	
			2	170	170	
			4.5	70	70	

*螺桿導程10mm為 行程：550mm
額定速度：500mm/s時
螺桿導程16mm為 行程：550mm
額定速度：800mm/s時的數值。

●EKS-05

馬達安裝	加減速度 G	螺桿導程	重量 kg	負載力臂距離mm			
				A	C		
直型	0.15	10	3	320	320		
			6	140	140		
			12.5	60	60		
			20	1.5	420	420	
				3	190	190	
				6	80	80	
		1	10	3	320	320	
				6	140	140	
				12	60	60	
			20	1	400	400	
				2.5	190	190	
				5.5	80	80	
	2	10	1	500	500		
			2.5	370	370		
			5	170	170		
			20	1.5	280	280	
				3.5	120	120	
				-	-	-	
		折返	0.15	10	2.5	350	350
					5.5	160	160
					11.5	60	60
				20	1	460	460
					2.5	210	210
					5.5	90	90
1	10		2.5	370	370		
			5	170	170		
			10.5	70	70		
	20		1	500	500		
			2	240	240		
			4.5	100	100		
2	10	1	500	500			
		2	470	470			
		4	220	220			
	20	1.5	330	330			
		3	150	150			
		-	-	-			

*螺桿導程10mm為 行程：600mm
額定速度：500mm/s時
螺桿導程16mm為 行程：600mm
額定速度：1000mm/s時的數值。

●EKS-06

馬達安裝	加減速度 G	螺桿導程	重量 kg	負載力臂距離mm			
				A	C		
直型	0.15	20	3	440	440		
			6	200	200		
			12.5	80	80		
			30	2	600	600	
		4		340	340		
		8		150	150		
		1	20	2.5	450	450	
				5.5	210	210	
				11	90	90	
			30	1.5	600	600	
				3	330	330	
				6.5	150	150	
	2	20	1.5	600	600		
			3	370	370		
			6	170	170		
			30	1	600	600	
				2	420	420	
				4.5	190	190	
		折返	0.15	20	2.5	510	510
					5.5	240	240
					11	100	100
				30	1.5	600	600
					3.5	390	390
					7	180	180
1	20		2	560	560		
			4.5	260	260		
			9	110	110		
	30		1	600	600		
			2.5	440	440		
			5	200	200		
2	20	1	600	600			
		2.5	450	450			
		-	-	-			
	30	1.5	600	600			
		3	310	310			
		-	-	-			

*螺桿導程20mm為 行程：650mm
額定速度：1000mm/s時
螺桿導程30mm為 行程：650mm
額定速度：1500mm/s時的數值。

各安裝方式的容許力矩和容許負載力臂長度 (EKS系列)

【垂直設置時】

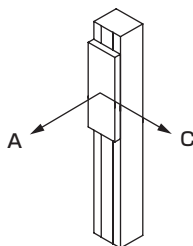

【容許負載力臂長度】

●EKS-08

馬達安裝	加減速度 G	螺桿導程	重量 kg	負載力臂距離mm	
				A	C
直型	0.15	20	6	670	670
			12	320	320
			24.5	140	140
		40	2.5	800	800
			5.5	520	520
			11.5	240	240
	1	20	5	690	690
			10.5	330	330
			21.5	150	150
		40	2	800	800
			4	510	510
			8.5	240	240
	2	20	2	800	800
			4	800	800
			8.5	380	380
		40	1	800	800
			2.5	670	670
			5.5	320	320
折返	0.15	20	5.5	730	730
			11	350	350
			22.5	160	160
		40	2.5	800	800
			5	610	610
			10	290	290
	1	20	4.5	800	800
			9	400	400
			18	180	180
		40	1.5	800	800
			3.5	630	630
			7	300	300
	2	20	1.5	800	800
			3.5	800	800
			-	-	-
		40	1	800	800
			2	800	800
			4	450	450

※螺桿導程20mm為 行程：700mm
額定速度：1000mm/s時
螺桿導程40mm為 行程：700mm
額定速度：2000mm/s時
的數值。

●EKS-10

馬達安裝	加減速度 G	螺桿導程	重量 kg	負載力臂距離mm	
				A	C
直型	0.15	25	9	950	950
			18.5	450	450
			37	200	200
		50	4	1000	1000
			8.5	760	760
			17	360	360
	1	25	7	1000	1000
			14	530	530
			28	240	240
		50	2.5	1000	1000
			5	850	850
			10.5	400	400
	2	25	2	1000	1000
			4.5	1000	1000
			9.5	720	720
		50	1	1000	1000
			2.5	1000	1000
			5	730	730
折返	0.15	25	8	1000	1000
			16	520	520
			32.5	240	240
		50	3.5	1000	1000
			7	900	900
			14.5	430	430
	1	25	5	1000	1000
			10.5	720	720
			21	340	340
		50	1.5	1000	1000
			3.5	1000	1000
			7.5	580	580
	2	50	1	1000	1000
			2	1000	1000

※螺桿導程25mm為 行程：900mm
額定速度：1250mm/s時
螺桿導程50mm為 行程：900mm
額定速度：2500mm/s時
的數值。

各加減速度下的可搬運重量表

【EKS系列（馬達直型安裝）】

※ 下表記載各加減速度下的最大可搬運重量。
請確認機種能夠滿足您期望的動作條件。

水平設置時

單位：kg

機種	螺桿 導程	加減速度 (G)					
		0.15	0.3	0.5	1	1.5	2
EKS-04	10	19	19	19	19	18	12
	16	14	14	14	14	11.5	8.5
EKS-05	10	26	26	26	25.5	13.5	7.5
	20	7.5	7.5	7.5	7.5	7.5	5.5
EKS-06	20	47.5	47.5	42	27	15	9
	30	20.5	20.5	20.5	14	10	7.5
EKS-08	20	83.5	83.5	83.5	49	25.5	14
	40	19	19	19	16.5	11	8.5
EKS-10	25	171.5	171.5	118.5	64.5	33.5	16
	50	40	40	40	19	11	7

※ 在某些情況下，可以支援2G以上。請洽詢本公司。

壁掛設置時

單位：kg

機種	螺桿 導程	加減速度 (G)					
		0.15	0.3	0.5	1	1.5	2
EKS-04	10	11	10.5	10.5	10	10	9.5
	16	8.5	8.5	8	7.5	7	7
EKS-05	10	19.5	19	19	18	13.5	7.5
	20	7.5	7.5	7.5	7.5	7.5	5.5
EKS-06	20	21.5	21	20	18.5	15	9
	30	20.5	19.5	18	14	10	7.5
EKS-08	20	47.5	46.5	45	42	25.5	14
	40	19	19	19	16.5	11	8.5
EKS-10	25	84	79.5	76	64.5	33.5	16
	50	40	40	40	19	11	7

※ 在某些情況下，可以支援2G以上。請洽詢本公司。

垂直設置時

單位：kg

機種	螺桿 導程	加減速度 (G)					
		0.15	0.3	0.5	1	1.5	2
EKS-04	10	8.5	8.5	8.5	8.5	8.5	8
	16	7	7	7	6.5	6.5	5.5
EKS-05	10	12.5	12.5	12.5	12	8	5
	20	6	6	6	5.5	5	3.5
EKS-06	20	12.5	12.5	12	11	8.5	6
	30	8	8	7.5	6.5	5.5	4.5
EKS-08	20	24.5	24	23.5	21.5	14.5	8.5
	40	11.5	11	10.5	8.5	7	5.5
EKS-10	25	37	35.5	33.5	28	19	9.5
	50	17	16	14.5	10.5	7.5	5

※ 在某些情況下，可以支援2G以上。請洽詢本公司。

各加減速度下的可搬運重量表

【EKS系列（馬達折返安裝）】

※ 下表記載各加減速度下的最大可搬運重量。
請確認機種能夠滿足您期望的動作條件。

水平設置時

單位：kg

機種	螺桿 導程	加減速度 (G)					
		0.15	0.3	0.5	1	1.5	2
EKS-04	10	19	19	19	19	15.5	10.5
	16	14	14	14	14	10.5	7.5
EKS-05	10	26	26	26	22	11.5	6
	20	7.5	7.5	7.5	7.5	7.5	5
EKS-06	20	44.5	44.5	41	20.5	10	4.5
	30	19	19	19	11	7.5	5
EKS-08	20	79.5	79.5	79.5	38.5	17	6.5
	40	18	18	18	13.5	8.5	6
EKS-10	25	161.5	150	92.5	44	16.5	0.5
	50	37.5	37.5	37.5	13	6	2.5

※ 在某些情況下，可以支援2G以上。請洽詢本公司。

壁掛設置時

單位：kg

機種	螺桿 導程	加減速度 (G)					
		0.15	0.3	0.5	1	1.5	2
EKS-04	10	11	10.5	10.5	10	10	9.5
	16	8.5	8.5	8	7.5	7	7
EKS-05	10	19.5	19	19	18	11.5	6
	20	7.5	7.5	7.5	7.5	7.5	5
EKS-06	20	21.5	21	20	18.5	10	4.5
	30	19	19	18	11	7.5	5
EKS-08	20	47.5	46.5	45	38.5	17	6.5
	40	18	18	18	13.5	8.5	6
EKS-10	25	84	79.5	76	44	16.5	0.5
	50	37.5	37.5	37.5	13	6	2.5

※ 在某些情況下，可以支援2G以上。請洽詢本公司。

垂直設置時

單位：kg

機種	螺桿 導程	加減速度 (G)					
		0.15	0.3	0.5	1	1.5	2
EKS-04	10	8.5	8.5	8.5	8.5	8.5	6.5
	16	7	7	7	6.5	6	4.5
EKS-05	10	11.5	11.5	11.5	10.5	6.5	4
	20	5.5	5.5	5	4.5	4.5	3
EKS-06	20	11	11	10.5	9	5.5	2.5
	30	7	7	6.5	5	4.5	3
EKS-08	20	22.5	21.5	20.5	18	9.5	3.5
	40	10	10	9	7	5.5	4
EKS-10	25	32.5	30.5	28	21	8.5	-
	50	14.5	14	12.5	7.5	4	2

※ 在某些情況下，可以支援2G以上。請洽詢本公司。

原點感測器、極限感測器（無馬達規格選購品）

【規格】

項目		規格
製造商	製造商名稱	歐姆龍
	型式	EE-SX674
應差		0.025mm以下
光源（峰值發光波長）		GaAs紅外線發光二極體（940nm）
顯示燈		入光時亮燈（紅色）
電源電壓		DC5~24V±10% 漣波（p-p） 10%以下
消耗電流		12mA以下（L端子開放時）
控制輸出	類型	NPN型（NPN集極開路）
	輸出	DC5~24V 100mA以下
	關閉狀態電流	0.5mA以下
	殘留電壓	0.8V以下（負載電流為100mA時） 0.4V以下（負載電流為40mA時）
使用環境照度		受光面照度 螢光燈：1,000lx以下
環境溫度範圍	動作時	-25~+55°C 避免結冰或結露
	保存時	-30~+80°C 避免結冰或結露
環境濕度範圍	動作時	5~85%RH 避免結冰或結露
	保存時	5~95%RH 避免結冰或結露
保護結構		IP50 IEC60529規格
連接方式		連接器型（可以直接焊接）

* 有關連接器，請參考歐姆龍公司的產品目錄「EE-SX47」中的「光學微型感測器配件」。

輸出迴路

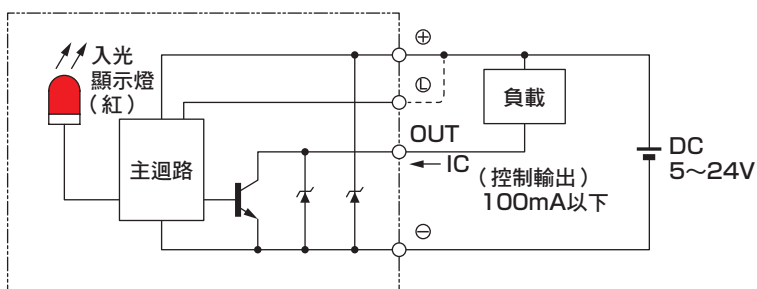

配線圖

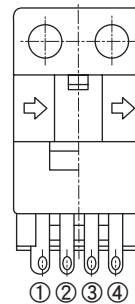

端子配置

①	⊕	Vcc
②	L	L
③	OUT	OUTPUT
④	⊖	GND (OV)

添附品一覽

馬達直型安裝時

添附零件：添附中間法蘭、聯軸器、馬達安裝用螺栓

添附零件一覽表

型號	安裝馬達規格	馬達尺寸	添附零件			
			中間法蘭安裝用螺栓		馬達安裝用螺栓	
			尺寸	數量	尺寸	數量
EKS-04	M	50W 100W	M3	2	M4	4
	Y				M4	
	P				M3	
EKS-05	M	100W	M3	2	M4	4
	Y				M4	
	P				M3	
EKS-06	M	200W	M4	4	M5	4
	Y				M5	
	P				M4	
EKS-08	M	400W	M4	4	M5	4
	Y				M5	
	P				M4	
EKS-10	M	750W	M5	4	M6	4
	Y				M6	
	P				M5	

馬達折返安裝時

添附零件：添附馬達安裝板、皮帶輪、正時皮帶、皮帶張力調整治具，和馬達安裝用螺栓

添附零件一覽表

型號	安裝馬達規格	馬達尺寸	添附零件			
			馬達安裝板安裝用螺栓		馬達安裝用螺栓	
			尺寸	數量	尺寸	數量
EKS-04	M	50W 100W	M3	4	M4	4
	Y				M4	
	P				M3	
EKS-05	M	100W	M3	4	M4	4
	Y				M4	
	P				M3	
EKS-06	M	200W	M4	4	M5	4
	Y				M5	
	P				M4	
EKS-08	M	400W	M4	4	M5	4
	Y				M5	
	P				M4	
EKS-10	M	750W	M5	4	M6	4
	Y				M6	
	P				M5	

ECS

ETS

EBR

EBS

EKS

ECV

ETV

ECS

ETS Multi Axis

ETS

EBR

EBS

MEMO